



K800RT/FT



 Die K800 findet Anwendung in der Zerlegeindustrie und auf Schlachthöfen. Die Vorschaltssäge wird zur Großzerlegung von Schwein, Rind und Wild genutzt. In der Fischindustrie ist dieses Modell speziell geeignet für die Zerlegung von gefrorenen Thunfischen und anderen großen, tief gefrorenen Fischen.

Dieses Modell kann wahlweise mit Schiebe- oder Schwenktüren ausgestattet werden und ist durch die verschiedenen Tischvarianten für die Zerlegung von jeglichen Produktarten hervorragend geeignet.

 *The K800 is used in the dissection industry and slaughterhouses. This saw is especially for the dissection of pork, beef and game. In the fish industry, this model is especially suitable for the dissection of frozen tunas and other big, frozen fish.*

This model can be equipped selectively with sliding- or swivel doors and is, because of the different table variants, perfectly suitable for every kind of product.

K800RT

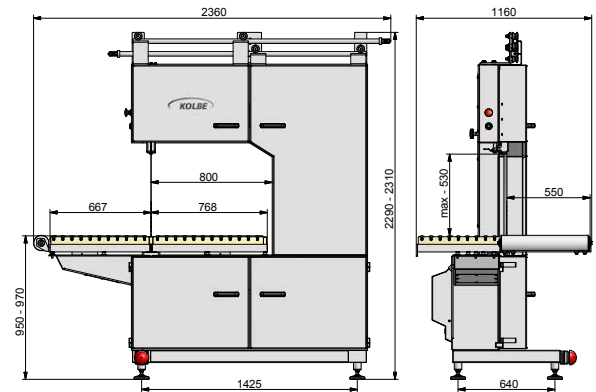

Bandsäge	Bandsaw		K800RT
Raddurchmesser	Wheel diameter	mm	430
Bandsägeblatt	Bandsaw blade	mm	4880 x 20
Bandgeschwindigkeit	Blade speed	m/s	32
Schnitthöhendurchlass	Pass of cutting height	mm	max. 530
Schnittseitendurchlass	Pass of cutting side	mm	max. 800
Schnitthub	Cutting stroke	mm	max. 550
Antriebsmotor / IP 54	Drive motor / IP 54	kW	4,0

K800FT

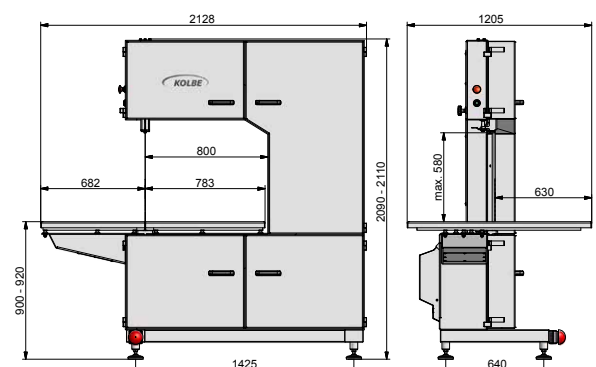

Bandsäge	Bandsaw		K800FT
Raddurchmesser	Wheel diameter	mm	430
Bandsägeblatt	Bandsaw blade	mm	4880 x 20
Bandgeschwindigkeit	Blade speed	m/s	32
Schnitthöhendurchlass	Pass of cutting height	mm	max. 580
Schnittseitendurchlass	Pass of cutting side	mm	max. 800
Schnitthub	Cutting stroke	mm	max. 630
Antriebsmotor / IP 54	Drive motor / IP 54	kW	4,0