



Beste i klassen stille blendere

Den ultimate blenderen med uovertruffen lydreduksjon, eksepsjonelle drikkeblandinger og forbedret servicehastighet.

Smart produktdesign

- NYTT Twist-and-lock lydkabinett er lett å fjerne og rengjøre
- NYHET Advance Blade tilbyr redusert støy, forbedret ytelse og lengre beholderens levetid*
- Større sentreringspute gir enkel, ett-trinns rengjøring
- Avansert vibrasjonsdempende teknologi gir en mer behagelig atmosfære
- 6 programknapper med 34 optimaliserte innstillinger for enklere, konsekvent blanding
- Luftstyring og kraftig HP-motor med 3 toppeffekter reduserer støy, forbedrer påliteligheten, og minimerer nedetid

*Basert på intern testing



50031 • 58674

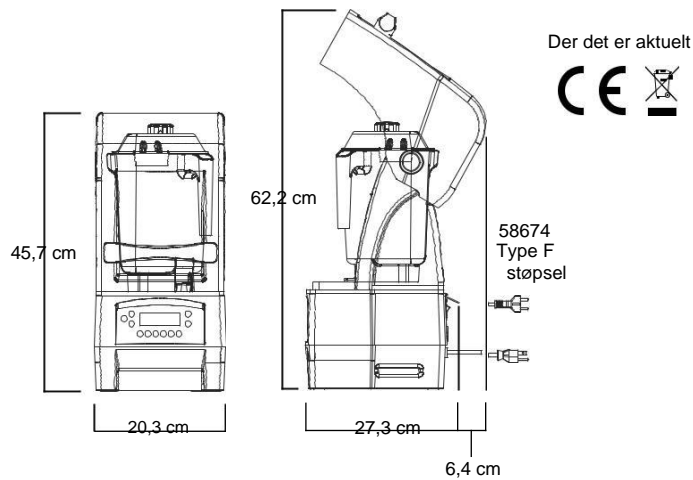

Inkluderer The Quiet One med 1,4 L kraftig, gjennomsiktig/stablebar Advance-beholder komplett med Advance-bladenhet og lokk, og avtagbart kompakt kabinett.

For mer fullstendige garantivilkår, vennligst kontakt din autoriserte Vitamix-distributør.

Produktspesifikasjoner

Artikkelnummer	50031	58674 Type F Schuko plugg
Motor	3 toppeffekt hestekrefter motor	
Elektrisk	220 - 240 V, 50/60 Hz, 1300 - 1500 W	220 V, 50/60 Hz, 1300 - 1500 W
Netto vekt	9,47 kg, (12,95 kg med boks)	
Dimensjoner	45,7 x 20,3 x 27,3 cm (HxBxD) Høyde med åpent lokk: 62,2 cm	

Også tilgjengelig

58669	1,4 L klar BPA-fri, Advance-beholder komplett med Advance-bladenhet og lokk
-------	---

Kontaktinformasjon

+1.440.782.2450

international@vitamix.com



vitamix.com

For mer informasjon, vennligst kontakt en autorisert Vitamix-distributør, eller Vitamix internasjonal kundeservice.