

Manuell oppskjærmaskin VSP VSV

Driftsveiledning

38145360009 no



Bizerba Service
www.bizerba.com

© 02 / 2024

Med enerett
All rights reserved
Tous droits réservés
Reservados todos los derechos
Tutti i diritti riservati

Bizerba SE & Co. KG,
72336 Balingen

Postfach 10 01 64
72301 Balingen, Tyskland
Telefon (+49 7433) 12-0, Faks (+49 7433) 12-2696
E-post: marketing@bizerba.com
Nettside: www.bizerba.com

Innholdsfortegnelse

1	Sikkerhetsmerknader	6
1.1	Generelle sikkerhetsmerknader	6
1.2	Sikkerhetsmerknader ved transport og oppstilling	7
1.3	Sikkerhetsmerknader for betjening, skjæring	7
1.4	Sikkerhetsmerknader ved sliping og rengjøring	7
1.5	Verne- og sikkerhetsinnretninger	8
1.6	Skilt på maskinen	8
2	Om veiledningen	10
2.1	Oppbevaring.....	10
2.2	Målgruppe	10
2.3	Brukte symboler	10
2.4	Visning av advarsler.....	11
3	Om maskinen	12
3.1	Korrekt bruk.....	12
3.2	Beskrivelse av maskinen.....	13
3.2.1	Komponentbetegnelse VSP 280	16
3.2.2	Komponentbetegnelse VSP med kontrollvekt.....	18
3.2.3	Komponentbetegnelse VSP med tilførselsslede	20
3.2.4	Komponentbetegnelse VSP med slede	21
3.2.5	Komponentbetegnelse VSV	22
3.2.6	Komponentbetegnelse VSV med kontrollvekt.....	24
3.3	Tilbehør	25
3.4	Direktiver	26
3.5	Garanti	26
3.6	Deponering av maskinen / miljøvern.....	26
3.7	Informasjon om kjemiske stoffer (SVHC) iht. REACH-forordning	26
4	Installasjon	27
4.1	Transport og lagring	27
4.2	Oppstilling og montering	27
4.2.1	Forutsetninger på oppstillingsstedet	27
4.2.2	Elektrisk tilkobling.....	28
4.3	Variabelt kabelopplegg.....	29
4.4	Idriftssettelse	33
4.4.1	Slå på maskinen.....	33
4.4.2	Slå av maskinen.....	34
4.5	Kundeteknikermeny	34
4.6	Sette maskinen ut av drift.....	38
5	Maskin- og betjeningselementer	39
5.1	Folietastatur VSP	39
5.1.1	Folietastatur VSP 280	39

5.1.2	Folietastatur med HMI-berøringsskjerm.....	39
	HMI-berøringsskjerm uten vekt.....	41
5.1.3	Folietastatur VSV	41
5.1.4	Folietastatur VSV med kontrollvekt.....	42
5.2	Innstilling av skjæretykkelse.....	42
5.3	Produktholder.....	43
5.4	Produktfeste	43
5.5	Tilførselsslede	44
5.6	Fastspenningsslede	44
5.7	Løfteanordning.....	44
6	Betjening	46
6.1	Legge inn og skjære produkt.....	46
6.2	Skjæring med tilførselsslede	47
6.3	Skjæring med fastspenningsslede	49
6.4	Skjæring med kontrollvekt.....	50
6.4.1	Veiing med VSV	53
7	Avhjelpe feil.....	55
7.1	Fremgangsmåte	55
7.2	Feilbeskrivelse	55
8	Pleie	57
8.1	Forberedelse til rengjøring	57
8.2	Fjerne komponenter	58
8.3	Rengjøring.....	61
8.4	Rengjøringsplan for oppskjærmaskiner	64
8.5	Gjøre maskinen driftsklar	66
8.6	Slipe kniven.....	68
8.6.1	Slipeapparat	69
8.6.2	Forberedelse for sliping.....	69
8.6.3	Sette opp slipeapparatet	70
8.6.4	Sliping	70
8.6.5	Finsliping.....	71
8.6.6	Fjerning av slipeapparatet.....	71
8.6.7	Maskin med HMI	71
8.6.8	Fjerne slipestøv.....	73
8.7	Pleie, vedlikehold, reparasjon	74
9	Tekniske data	76
9.1	Mål VSP 280	76
9.2	Mål VSP 330	77
9.3	Mål VSP 350	78
9.4	Mål VSP 370	79
9.5	Dimensjoner VSV	80
9.6	Strømforsyning.....	81

9.7	Omgivelsesbetingelser	81
10	IT-sikkerhet.....	83
10.1	Datasikkerhet	83
10.2	Viruskannere, malware og spyware	83
10.2.1	Beskyttelse mot skadelig programvare på tilkoblede datamaskiner	83
10.3	Sikkerhetshenvisninger for verifiserte sårbarheter	83
10.4	WLAN.....	83
11	Vedlegg.....	85
11.1	Henvisninger til OpenSource-programvare	85
11.2	EU-samsvarserklæring VSP	86
11.3	EU-samsvarserklæring VSV	87
11.4	Overensstemmelse med krav ved direkte kontakt med næringsmidler	88
11.5	Overensstemmelse med krav ved direkte kontakt med næringsmidler VSV ..	89
11.6	Sjekkliste Oppstilling og idriftsettelse	90

1 Sikkerhetsmerknader

Sikkerhetshenvisningene er spesielt viktige fordi at de viser mulige farer, årsakene til disse og mulige konsekvenser.

→ Les sikkerhetshenvisningene oppmerksomt og følg dem alltid.

1.1 Generelle sikkerhetsmerknader

	<p>⚠ FARE</p> <p>Skade på nettledding eller defekte beskyttelsesanordninger! Livsfare ved elektrisk spenning. Akutt fare for personskader for betjeningspersonalet.</p> <ul style="list-style-type: none"> → Skadde tilførselsledninger må umiddelbart skiftes ut med nye ledninger av elektrisk installatør eller av Bizerba Service. → Nettleddingen må plasseres slik at den ikke medfører fare. → Funksjonen i beskyttelsesanordningene må kontrolleres daglig før idriftsetting. → Beskyttelsesanordningene må ikke demonteres, endres eller forbikobles.
	<p>⚠ FARE</p> <p>Åpning av elektrisk monteringsboks! Livsfare ved elektrisk spenning.</p> <ul style="list-style-type: none"> → Åpning av elektrisk monteringsboks må bare utføres av Bizerba Service. → Før åpning skal nettkontakten trekkes ut.
	<p>⚠ ADVARSEL</p> <p>Uautoriserte personer! Alvorlige skader på fingre og hender, helseskader, materielle skader.</p> <ul style="list-style-type: none"> → Maskinen må kun betjenes, rengjøres og vedlikeholdes av opplært personell over 14 år. [► 10] Gjenta opplæring regelmessig. → Uautoriserte personer, spesielt barn, må ikke oppholde seg i maskinens arbeidsområde. → Personer med pacemaker må alltid ta kontakt med lege før betjening av maskinen (magnetfelt).



Medisinsk informasjon for brukere av aktive implantater

Aktive implantater er f.eks. pacemakere eller defibrillatorer. Hvis du holder en sikkerhetsavstand på minst 30 cm mellom feltkilden og implantatet, kan påvirkning av aktive implantater utelukkes med høy sannsynlighet.

Ikke-ioniserende stråling produseres ikke tilsiktet, men avgis bare av tekniske årsaker av det elektriske utstyret: f.eks. elektromotorer, strømledninger eller magnetpoler.

Ved alternativet WLAN genereres det ikke-ioniserende stråling.

1.2 Sikkerhetsmerknader ved transport og oppstilling



	<p>⚠ FORSIKTIG</p> <p>Egenvekten kan få sleden til å bevege seg. Hånden kan komme i klem! → Vær forsiktig når du pakker ut.</p>
	<p>⚠ ADVARSEL</p> <p>Feil nettspenning! Ødeleggelse av elektriske komponenter, brannfare. → Maskinen må ikke kobles til strømmettet når nettspesifikasjonene ikke stemmer overens med maskinens tilkoblingsverdier. Nettspesifikasjonene må være like. → Ta kontakt med Bizerbas kundetjeneste.</p>

1.3 Sikkerhetsmerknader for betjening, skjæring

	<p>⚠ ADVARSEL</p> <p>Roterende kniv! Snittskader. → Ingen distraksjoner er tillatt, man må konsentrere seg om arbeidet og unngå tidspress. → Det må ikke gripes inn under restoppsamlingsplaten. → Reststykker må aldri føres over kniven med hendene.</p>
	<p>⚠ FORSIKTIG</p> <p>Spissene på produktholderen! Fare for personskader. → Produktholderen må alltid betjenes med håndtaket. → Før skjærestart må produktholderen alltid settes på eller bak produktet.</p>

1.4 Sikkerhetsmerknader ved sliping og rengjøring

	<p>⚠ ADVARSEL</p> <p>Ubeskyttet kniv! Berøring av den skarpe klingene på kniven kan medføre alvorlige snittskader. → Bruk tykke hansker ved rengjøring og sliping, og sko med beskyttelse for tærne når kniven skiftes ut. → Knivflatene må ikke rengjøres mens maskinen er i drift.</p>
---	---

 ADVARSEL	
	<p>Manglende deler!</p> <p>Brukeren vil kun være sikret mot personskader og maskinen mot skade på utstyret når alle deler av maskinen er montert.</p> <ul style="list-style-type: none"> → Kontroller at maskinen er fullstendig før den settes i drift igjen. → Kontroller at delene er godt festet og er plassert på rett sted. → Benytt kun originale reservedeler og tilbehørsdeler fra Bizerba.

1.5 Verne- og sikkerhetsinnretninger

- Knivbeskyttelsesring, fastmontert, ikke avtagbar
- Knivdeksel, fastmontert, avtagbart
- Anslagsplate, sledeslag dekkende
- Sledebakvegg, kan ikke tas av (ikke ved slede)
- Produktholder på eller bak produktet
- Tvangsstyring av produktholder i skjæreområdet mindre enn 60 mm
- Vernebryter ved strømbrudd
- Slippeapparat med beskyttelsesdeksel for det åpne knivområdet

Restfarer som ikke kan utelukkes ved tekniske tiltak:

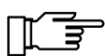

- Snuble-/sklifare på grunn av at arbeidsplassen ikke er ryddet.
- Fare for personskader når det ikke benyttes nødvendig personlig verneutstyr.

1.6 Skilt på maskinen

Brukes og vedlikeholdes først etter at driftsveiledningen er lest

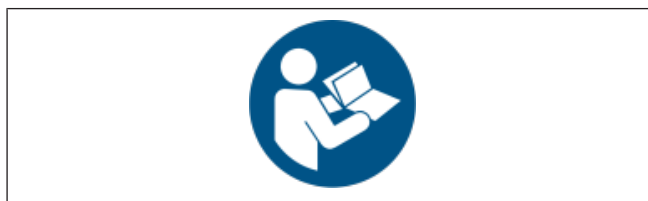

Fig. 1: Følg skilting

Advarsel om farlig elektrisk spenning



Fig. 2: Varselskilt: Lynsymbol

Varsel om magnetfelt

Dette skiltet finnes ikke på alle maskiner.



Fig. 3: Varselskilt: Magnetfelt

2 Om veiledningen

Det handler om den originale bruksanvisningen iht. maskindirektivet 2006/42/EU.

Les nøye gjennom denne driftsveiledningen før du kobler til og slår på maskinen, slik at du skal kunne utnytte kvaliteten og bruksmulighetene til denne maskinen og unngå mulige farer.

Denne driftsveiledningen tar for seg bruken, installasjonen, betjeningen, rengjøringen og vedlikeholdet av maskinen.

Våre produkter videreutvikles fortløpende og er underlagt forskjellige landsspesifikke forskrifter. Bilde- og grafiske eksempler i veiledningen kan avvike fra det leverte produktet.

Dokumentasjon i Bizerbas kundeportal



I Bizerbas kundeportal finner du all brukerdokumentasjon:

<https://portal.bizerba.com>

Registrer deg med e-postadressen din.

2.1 Oppbevaring.

Bruksanvisningen er en del av maskinen og må oppbevares umiddelbart nær maskinen og lett tilgjengelig for enhver.

Ved videresalg av maskinen må bruksanvisningen medfølge i sin helhet.

2.2 Målgruppe

Maskinen må kun betjenes av personale med opplæring. Det betyr at operatøren må være fortrolig med innholdet i denne driftsveiledningen.

Den lovlige minstealderen for betjeningspersonellet i Tyskland er 14 år. Nasjonale regler kan inneholde andre aldersgrenser. Derfor må operatøren sjekke lovbestemmelsene der maskinen skal brukes.

Oppstilling, vedlikehold og reparasjoner skal bare foretas av fagpersonale autorisert av Bizerba.

2.3 Brukte symboler

I denne bruksanvisningen brukes det forskjellige symboler.

Symbol	Betydning
→	Tekst med pil oppfordrer til en bestemt handling.
①	Posisjonsnummer i bildet.
<Knapp>	Tekst innenfor <> betegner en knapp.
"Visning"	Tekst innenfor "" viser visningsteksten.

✓ Forutsetninger har grå bakgrunn.

Anvisning



Disse anvisningene må du absolutt følge.



Denne informasjonen forenkler saksforståelsen.

2.4 Visning av advarsler

Signalordet identifiserer fareklassen.

	⚠ FARE Advarer om en umiddelbart truende fare. Død eller alvorlige personskader vil finne sted.
	⚠ ADVARSEL Advarer om en mulig fare som truer. Død eller alvorlige personskader kan finne sted.
	⚠ FORSIKTIG Advarer om en mulig fare som truer. Lette personskader kan være konsekvensen.
	LES DETTE Henviser til en mulig skadelig situasjon. Følgen kan være materielle skader.

3 Om maskinen

3.1 Korrekt bruk

Oppskjærmaskinene i VSP- og VSV-serien er laget kun for profesjonell bruk.

De skal bare brukes av opplærte personer over 14 år. [► 10]

Oppskjærsmaskinene betjenes manuelt, ved skjæring beveges sleiden fram og tilbake.

Tillatte produkter med passende mål:

- Pølsevarer av alle typer
- Skinke, flesk
- Rått kjøtt med / uten svor
- Stek, roastbiff
- Kjøtt, rulader
- Ost
- Brød
- Frukt, grønnsaker

Merknad: Hvis det for det meste skal skjæres ost, anbefaler vi bruk av den spesielle ostekniven.

Det er forbudt å skjære følgende varer på grunn av fare for person- og maskinskader:

- NON FOOD-artikler
- Produkter med knokler
- Produkter med harde bestanddeler (f.eks. steinfukter)
- Frosne produkter

Maks. produktstørrelser

220 x 165 mm (B x H) eller 175 mm diameter (VSP 280)

260 x 180 mm (B x H) eller 225 mm diameter (VSP 330, VSV)

335 x 215 mm (B x H) eller 260 mm diameter (VSP 350)

360 x 235 mm (B x H) eller 270 mm diameter (VSP 370 med tilførselsslede)

335 x 220 mm (B x H) eller 260 mm diameter (VSP 370 med slede)

Bruksområde

Oppskjærmaskinene er beregnet til oppstilling i utsalgslokale. Oppstilling i tilberedningsrom er tillatt så sant det tas hensyn til rengjøringsplaner og kapslingsgrad.

Tillatte omgivelsestemperaturer fra -10°C til 40°C (+14 til +104 degF).

Driftstid

Oppskjærsmaskinene er dimensjonert for kontinuerlig drift.

3.2 Beskrivelse av maskinen

Framdrift

Kniven i oppskjærmaskinen drives elektrisk. Den stillegående og vedlikeholdsfrie driften skjer med en vekselstrømsmotor via en flerribbet rem.

Maskinen har intelligent motorstyring. Motoren tilpasser energiforbruket til det enkelte produktet eller den aktuelle belastningssituasjonen.

Beskyttelseskontrollen med selvutkobling hindrer at utstyret starter på nytt av seg selv etter strømbrydd.

Folietastaturet med På-bryter, Av-bryter og signallampe befinner seg på motortårnet.

Folietastaturet med HMI-berøringsskjerm befinner seg på motortårnet.

Kniv

VSP 280: Knivdiameteren er 280 mm

VSP 330, VSV: Knivdiameteren er 330 mm

VSP 350: Knivdiameteren er 350 mm

VSP 370: Knivdiameteren er 370 mm

Produktholder

Produktholderen kan svinges til labil likevekt for innlegging av produkt.

Slede

Sleden med det ekstra produktfestet hindrer at produktet viker unna eller velter.

Sleden med den ekstra tilføringsleden egner seg spesielt til skjæring av produkter med stor flate.

Sleden består av en tilførselslede med strammeinnretning for skjæring av produkter med stor flate.

For innstilling av skjæretykkelse under "0" låses vippesperren til sleden opp. Dermed kan sleden vippe utover i alle stillinger.

Vekt

Oppskjærmaskinen med integrert kontrollvekt muliggjør samtidig veiing av det oppskårne produktet. Kontrollvekten er ikke kalibrert og skal ikke brukes kommersielt.

Oppskjærmaskinen med tilkoblet, kalibrert vekt (f.eks. K-flex, XC) muliggjør samtidig veiing av det oppskårne produktet.

Helhetlig optimering av prosessen ved hjelp av konnektivitet = FoodConnect (valgfritt)

FoodConnect muliggjør konnektivitet/kommunikasjon mellom en skjæremaskin og administrasjonsprogramvaren RetailFramework.

Videre henvisninger i brukerveiledningen RetailFramework.

Materialer

Det komplette maskinhuset samt anslagsplaten, knivdekselet, sleden og tilførselsleden består av eloksert aluminium.

Valgfritt kan overflaten foredles med Ceraclean.

Sledebakveggen, skyververnet og restoppsamlingsplaten er laget av gjennomsiktig, bruddsikkert kunststoff tillatt for matvarer.

Berøringsstedet for produktet er forsynt med glideriller for å oppnå bedre glideforhold.

Alle materialer som brukes i matvareområdet og i gripeområdet, oppfyller bestemmelsene for matvarehygiene. Lagre i synlige områder smøres med smøremidler som er tillatt i næringsmiddelindustrien.

Støynivå

I normal drift er den arbeidsplassrelevante emisjonsverdien i henhold til DIN EN 11202 for hele maskinen mindre enn 70 dB (A).

Etter slipedrift oppnås et støynivå på 78 dB (A) en kort tid.

Vibrasjon

Samlet vibrasjon som kommer i kontakt med hånd og arm, ligger under $2,5 \text{ m/s}^2$ og er dermed under den forskriftsmessige grenseverdien.

3.2.1 Komponentbetegnelse VSP 280

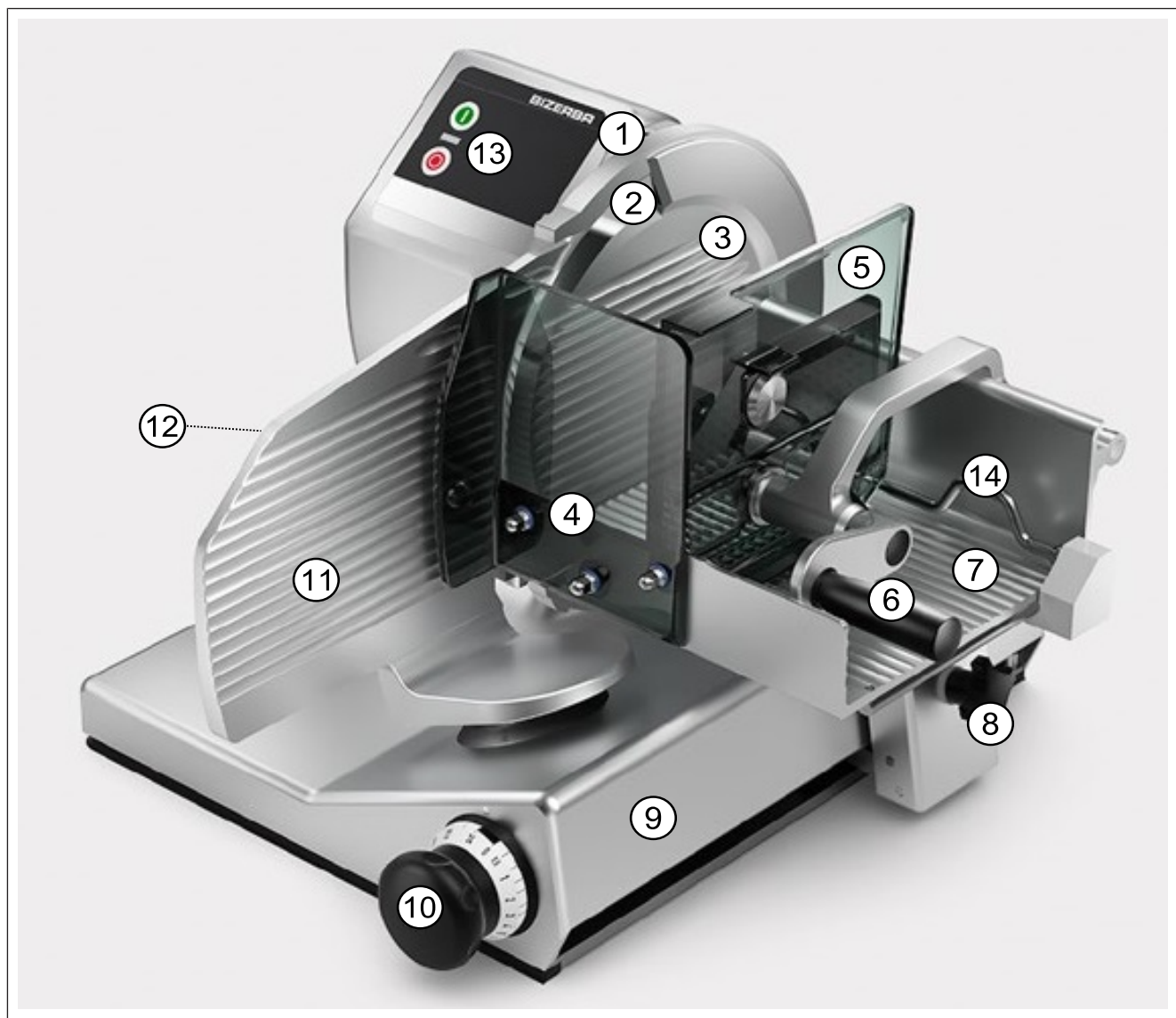

Fig. 4: Komponentbetegnelse VSP 280

- ① Knivbeskyttelsesring
- ② Kniv
- ③ Knivdeksel
- ④ Sledebakvegg
- ⑤ Restoppsamlingsplate
- ⑥ Håndtak for produktholder
- ⑦ Slede
- ⑧ Håndtak på sledefot
- ⑨ Merkeskilt
- ⑩ Innstilling av skjæretykkelse
- ⑪ Anslagsplate
- ⑫ Avstryker
- ⑬ Av/på-knapper med signallampe
- ⑭ Produktfeste (ekstrautstyr)

3.2.2 Komponentbetegnelse VSP med kontrollvekt

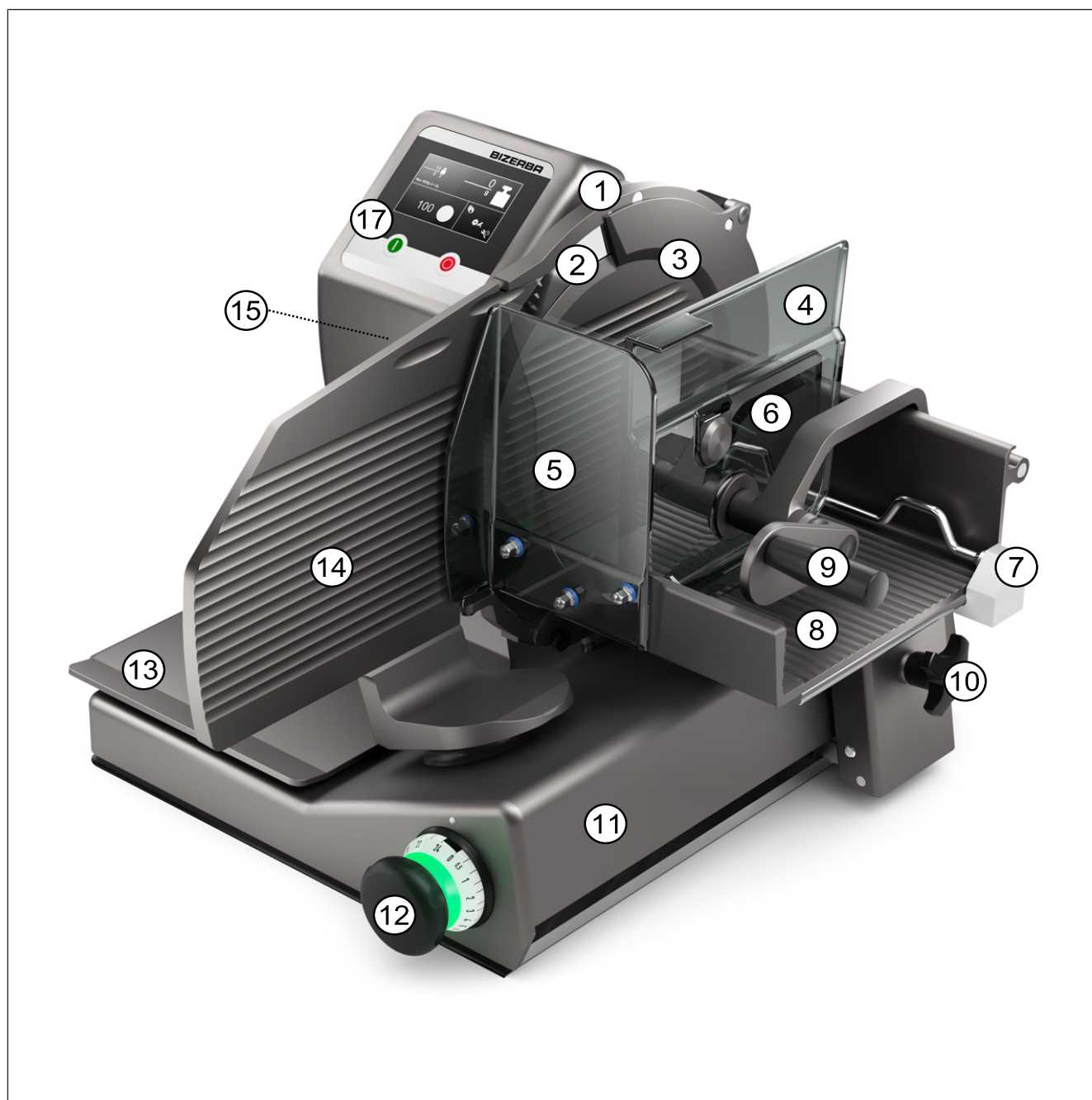

Fig. 5: Komponentbetegnelse VSP 330

- ① Knivbeskyttelsesring
- ② Kniv
- ③ Knivdeksel
- ④ Sledebeskyttelse
- ⑤ Sledebakvegg
- ⑥ Restoppsamlingsplate
- ⑦ Produktfeste
- ⑧ Slede
- ⑨ Håndtak for produktholder
- ⑩ Stjernegrep for slede
- ⑪ Merkeskilt
- ⑫ Innstilling av skjæretykkelse
- ⑬ Lasteplate
- ⑭ Anslagsplate
- ⑮ Avstryker
- ⑰ Folietastatur med HMI-berøringsskjerm

3.2.3 Komponentbetegnelse VSP med tilførselslede



Fig. 6: Komponentbetegnelse VSP 350

- ① Knivbeskyttelsesring
- ② Kniv
- ③ Knivdeksel
- ④ Sledebeskyttelse
- ⑤ Sledebakvegg
- ⑥ Restoppsamlingsplate
- ⑦ Tilførselslede
- ⑧ Håndtak for produktholder
- ⑨ Slede
- ⑩ Produktskinne
- ⑪ Stjernegrep for slede
- ⑫ Merkeskilt
- ⑬ Innstilling av skjæretykkelse
- ⑭ Anslagsplate
- ⑮ Avstryker
- ⑰ Folietastatur med På-bryter, Av-bryter og signallampe

3.2.4 Komponentbetegnelse VSP med slede



Fig. 7: Komponentbetegnelse VSP 370

- ① Knivbeskyttelsesring
- ② Kniv
- ③ Knivdeksel
- ⑥ Produktholder
- ⑦ Fastspenningsslede
- ⑧ Håndtak for produktholder
- ⑨ Slede
- ⑪ Stjernegrep for slede
- ⑫ Merkeskilt
- ⑬ Innstilling av skjæretykkelse
- ⑭ Anslagsplate
- ⑮ Avstryker
- ⑰ Folietastatur med På-bryter, Av-bryter og signallampe

3.2.5 Komponentbetegnelse VSV

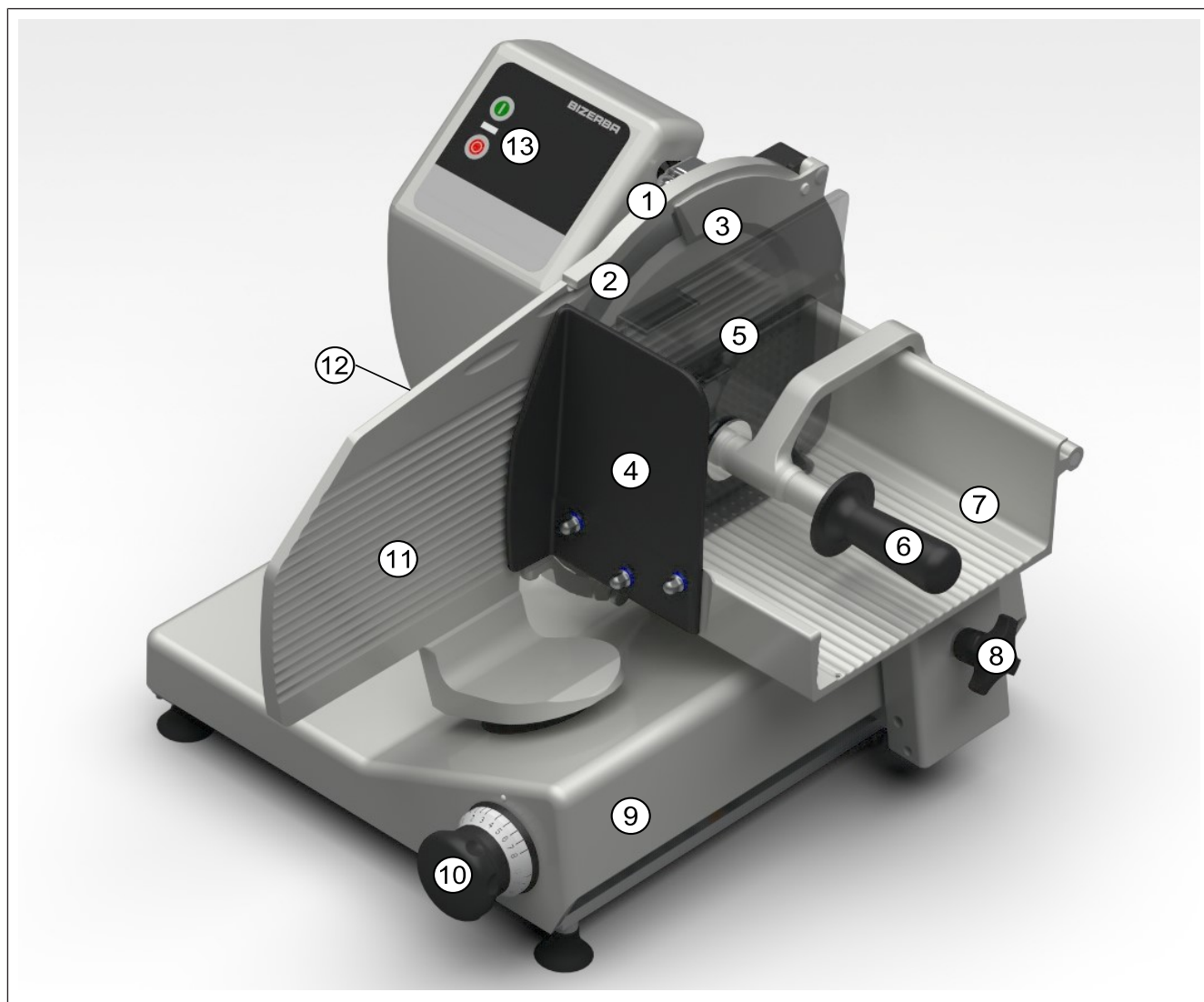

Fig. 8: VSV

- ① Knivbeskyttelsesring
- ② Kniv
- ③ Knivdeksel
- ④ Sledebakvegg, svart
- ⑤ Restoppsamlingsplate
- ⑥ Håndtak for produktholder
- ⑦ Slede
- ⑧ Håndtak på sledefot
- ⑨ Merkeskilt
- ⑩ Innstilling av skjæretykkelse
- ⑪ Anslagsplate
- ⑫ Avstryker
- ⑬ Av/på-knapper med signallampe

3.2.6 Komponentbetegnelse VSV med kontrollvekt

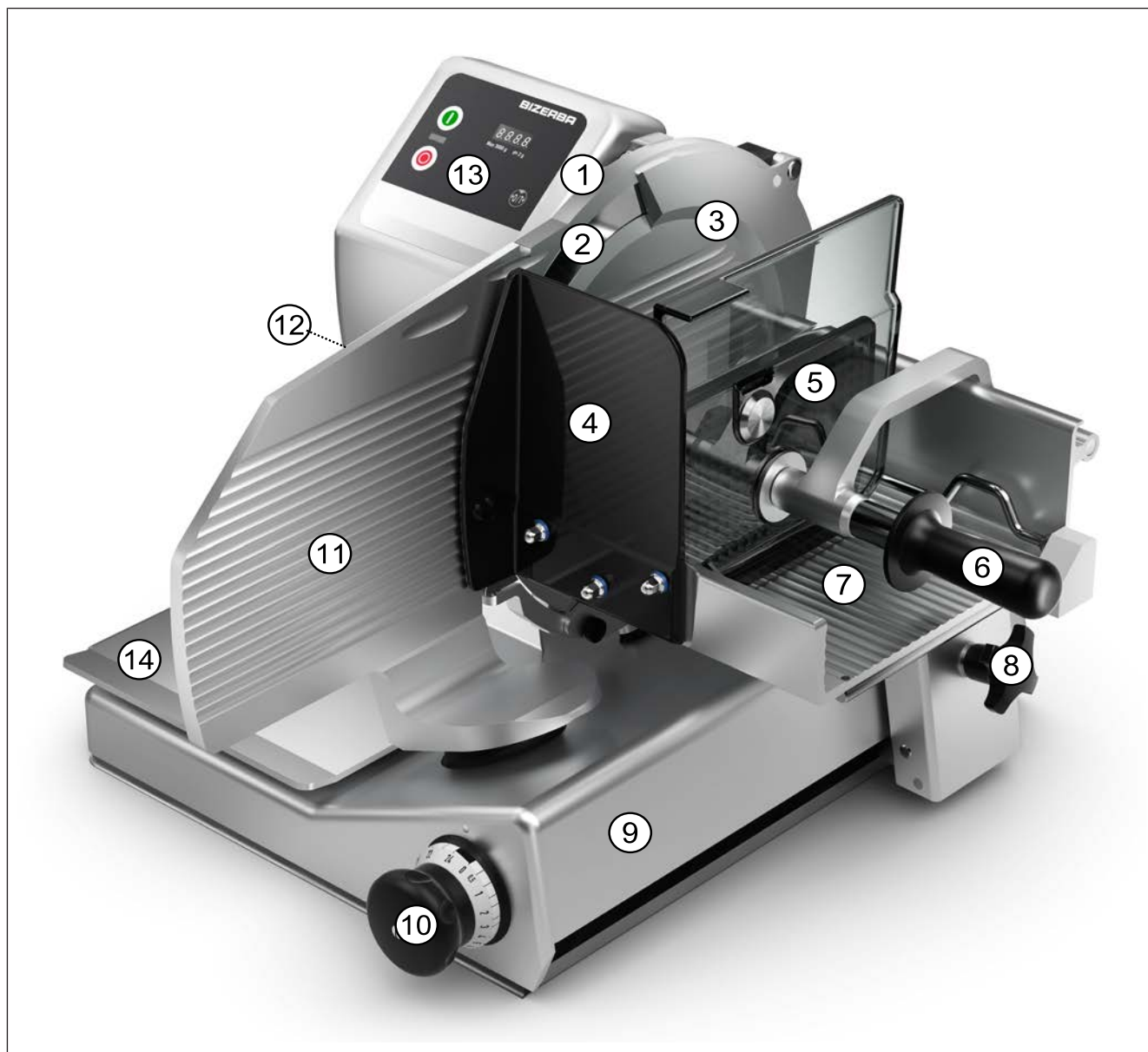

Fig. 9: VSV med kontrollvekt

- ① Knivbeskyttelsesring
- ② Kniv
- ③ Knivdeksel
- ④ Sledebakvegg, svart
- ⑤ Restoppsamlingsplate
- ⑥ Håndtak for produktholder
- ⑦ Slede
- ⑧ Håndtak på sledefot
- ⑨ Merkeskilt
- ⑩ Innstilling av skjæretykkelse
- ⑪ Anslagsplate
- ⑫ Avstryker
- ⑬ Folietastatur med vektangivelse
- ⑭ Lasteplate

3.3 Tilbehør



Bruk bare Bizerba originale reserve- og tilbehørsdeler for å sikre trygg og problemfri drift.



Hvis det for det meste skal skjæres ost, anbefaler vi bruk av den spesielle ostekniven.

Ekstraustyr

- Kniv i forskjellige utførelser
- Restoppsamlingsplater i forskjellige utførelser (ikke for VSP 280)
- Produktfeste
- Løfteanordning (ikke for VSP 280, VSV)
- Kontrollvekt (ikke for VSP 280)
- Tilkobling av en justert vekt (f.eks. K-flex, XC), (ikke for VSP 280, VSV)
- Visning av driftstilstanden (ikke for VSP 280, VSV)
- FoodConnect (ikke for VSP 280, VSV)
- FoodConnect + WLAN (ikke for VSP 280, VSV)

Standard

- Driftsveiledning
- Tilbehørsveske med slipeapparat, papirfilt, rengjøringsklut, børste med pensel, Bizerba maskinolje

3.4 Direktiver

For direktiver og lovbestemmelser, se samsvarserklæringer i vedlegget.

3.5 Garanti

Vi tar ikke ansvar for skader som kan oppstå på grunn av:

- at bruksanvisningen ikke følges
- oppstilling på egen hånd og feil elektrisk installasjon på anlegget
- feilbetjening, bruk ikke i henhold til bestemmelsene
- strukturelle forandringer, fjerning av verneinnretningene
- bruk av originale Bizerba bytte- og tilbehørsdeler eller fremmede driftsmidler
- naturlig slitasje

Brukeren handler i slike tilfelle på egen risiko og har selv ansvar for skader som måtte inntreffe.

3.6 Deponering av maskinen / miljøvern

Denne maskinen er et elektrisk apparat i henhold til definisjonen i WEEE-direktivet.

For å sikre at maskinen resirkuleres på miljøvennlig måte, skal du som sluttbruker levere maskinen tilbake til produsenten eller forhandleren etter at den tiltenkte bruken opphører.

Firmaet Bizerba og deres forhandlere står selvsagt til tjeneste for gratis tilbakelevering av slik utslitt maskin som ikke brukes lenger.

Henvend deg til din nærmeste fagkonsulent.

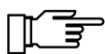

Bruken av disse deponeringsbestemmelsene må i alle land følge de aktuelle juridiske reguleringene.

3.7 Informasjon om kjemiske stoffer (SVHC) iht. REACH-forordning

I Bizerba-produkter kan det finnes komponenter som inneholder SVHC-stoffer (SVHC = Substances of very high concern) i konsentrasjoner over 0,1 %. **Ved riktig bruk utgjør ikke dette en fare for helsen eller miljøet!**



Mer detaljert informasjon om de aktuelle SVHC-stoffene:

- Bizerbas hjemmeside: www.bizerba.com
 - E-post-forespørsel: management.schadstoff@bizerba.com
-

4 Installasjon

4.1 Transport og lagring

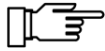

Ved transport av maskinen må det benyttes sko med beskyttelse for tærne, samt egnet løfteutstyr.

Ved forskyving av maskinen er det behov for minst 2 personer. Maskinens vekt er større enn 25 kg.

Transport og lagring av maskinen skal foretas i samsvar med de avbildede symbolene på pakningen.

Lagre og transporter maskinen kun i sin opprinnelige emballasje fram til oppstillingen. Det anbefales å ta vare på originalemballasjen.

ADVARSEL! Vippefare.

Behandlingen av maskinen med monteringsbukken er kun tillatt på et horisontalt underlag med lav ruhet og avsetninger mindre enn 2 cm.

Framoverbevegelse av maskinen under driften er ikke tillatt.

Før behandlingen skal nettkontakten trekkes ut.

4.2 Oppstilling og montering

Oppstilling, idriftssettelse samt opplæring i betjening, rengjøring, pleie og vedlikehold foretas første gang av den lokale Bizerba-kundetjenesten eller Bizerba-fagkonsulenten.

Løft maskinen ut av emballasjen bare etter løfteløkkene. Tegningen "Inn-/utpakking av maskinen" er lagt ved emballasjen.

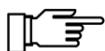

Løfteløkkene skal kun brukes for håndtering av maskinen fram til utpakkingen. De må ikke brukes som løfteanordning.

	⚠ FORSIKTIG
	<p>Knusningsfare! Egenvekten kan få sleden til å bevege seg. → Vær forsiktig når du pakker ut.</p>

Ved oppstilling av oppskjærmaskinen med tilkobling til en kalibrert vekt (f.eks. K-flex, XC), må du passe på at veieområdet kan ses av kunden.

4.2.1 Forutsetninger på oppstillingsstedet

Oppstillingsflaten må være:

- tilstrekkelig stor [▶ 76]
- vannrett og jevn (maksimalt 1 skråstilling)
- skli- og veltesikker,
- stabil og stødig

Den anbefalte arbeidsbordhøyden er ca. 800 mm.

4.2.2 Elektrisk tilkobling

Opplysninger på merkeskiltet VSP

Bizerba-logo	BIZERBA
Maskintype	VSP
Maskinbetegnelse	Slicer
Maskinnummer	...
Produsentkode	X-..
Kapslingsgrad	IP33
Elektriske data	se merkeskilt
Produsentens adresse	Bizerba SE & Co. KG Wilhelm-Kraut-Str. 65 72336 Balingen, Germany

Opplysninger på merkeskiltet VSV

Bizerba-logo	BIZERBA
Maskintype	VSV
Maskinbetegnelse	Slicer
Maskinnummer	...
Produsentkode	X-..
Kapslingsgrad	IP33
Elektriske data	se merkeskilt
Produsentens adresse	Bizerba SE & Co. KG Wilhelm-Kraut-Str. 65 72336 Balingen, Germany

Etterprøving av strømtilkoblingen

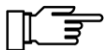

Før du tilkople maskinen, må du etterprøve de elektriske dataene på merkeskiltet med nettdataene fra nettilkoblingen.

	⚠ ADVARSEL
	<p>Feil nettspenning!</p> <p>Ødeleggelse av elektriske komponenter, brannfare.</p> <p>→ Maskinen må ikke kobles til strømmettet når nettspesifikasjonene ikke stemmer overens med maskinens tilkoblingsverdier.</p> <p>Nettspesifikasjonene må være like.</p> <p>→ Ta kontakt med Bizerbas kundetjeneste.</p>

Installasjon av strømforsyningen på stedet

Installasjonen av strømforsyningen for tilkopling av våre maskiner må foretas etter de nasjonale forskriftene og bestemmelsene som er utledet av disse. Til dette hører i det vesentlige minimum anbefalingene i en av følgende kommisjoner:

- Den internasjonale elektrotekniske kommisjonen (IEC)
- Den europeiske komiteen for elektroteknisk normgivning (CENELEC)

Maskinen er bygget etter beskyttelsesklasse I og må koples til jordledningen.

Skjermingstiltak:

Hvis spenningsforsyningen er kraftig forurenset (f.eks. ved bruk av tyristorstyrte anlegg), må det iverksettes tiltak for skjerming på stedet, f.eks:

- Lag separat nettilførsel til Bizerba-maskinene
- I problemtilfelle monteres kapasitiv frakoplet skilletransformator eller andre skjermingsapparater i nettleddningene foran Bizerba-maskinene.

Tilgang til strømpluggen som brukes til å koble fra strømmen

Permanent frakobling av pluggforbindelsen må kunne overvåkes fra alle tilgangsteder.

4.3 Variabelt kabelopplegg

Det variable kabelopplegget gir større fleksibilitet ved tilkobling av maskinen.

Når kabelen (nettkabel, LAN-kabel) legges inne i maskinen, trengs det ekstra festematerialer. Uten dette materialet skal ikke kabligen endres.

Ombyggingssettet kan bestilles via kundeservice. Bestillingsnummer 38121514xxx

	⚠ FARE
	Åpning av elektrisk monteringsboks! Livsfare ved elektrisk spenning. → Åpning av elektrisk monteringsboks må bare utføres av Bizerba Service. → Før åpning skal nettkontakten trekkes ut.



Kabelen må legges på en slik måte at den ikke kan kollidere med bevegelige komponenter.

Leveringstilstand

Kabelutgang motortårnside bak

- Trekk ut støpselet.
- Legg ned maskinen bakover på et rent underlag.

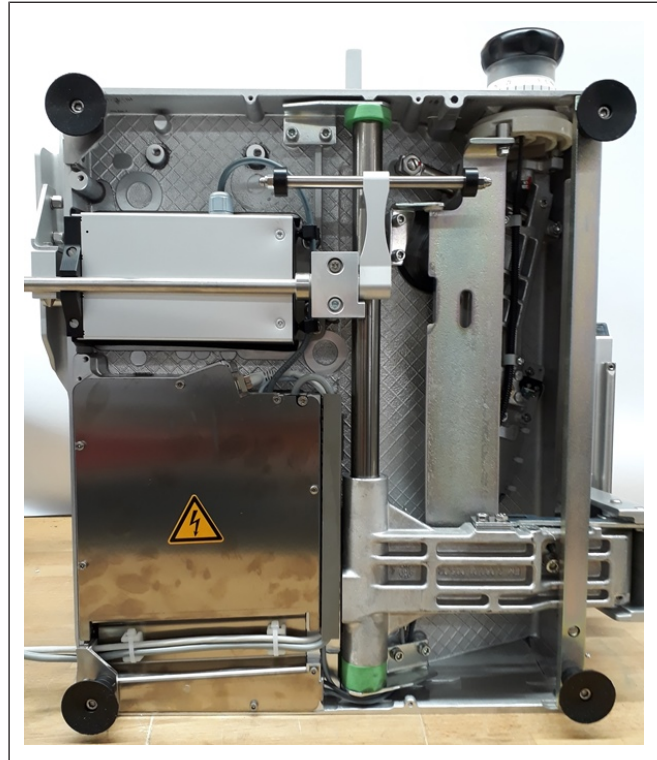

Fig. 10: Leveringstilstand

Kabelutgang under maskinen gjennom disken

- Fjern foten.
- Trekk kabelen ut av gummihylsen og før den inn i åpningen i disken.
- Åpningen for forrige kabelutgang skal lukkes med gummihylsen som ombyggingssett.
- Skru på foten igjen.

Anbefaling:

Kabellengde: 43 cm fra utgang fra maskinen til inngang i disken.



Fig. 11: Disk

Posisjoner kabelinngang:

- $x1 = 90 \text{ mm}$, $y1 = 60 \text{ mm}$
- $x2 = 120 \text{ mm}$, $y2 = 60 \text{ mm}$

(Nullpunkt: Maskinhjørne motortårnside bak)

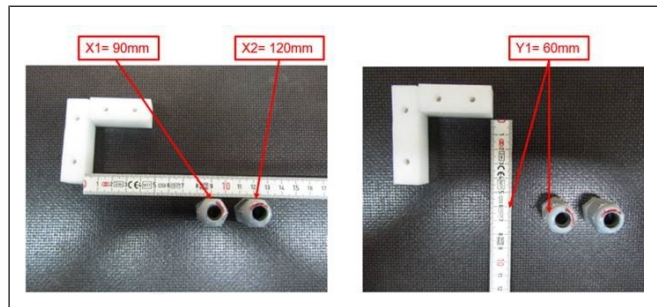

Fig. 12: Posisjoner kabelinngang

Kabelutgang motortårnside foran

Maskin uten vekt

- Trekk kabelen ut av gummihylsen.
- Bytt om gummihylsene.
- Fest kabelen i klipsene. Før ut gjennom gummihylsen.
- Skru på føttene.

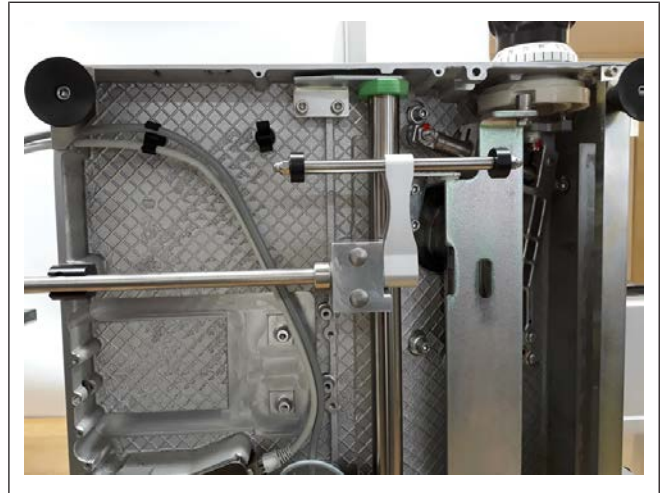

Fig. 13: Uten vekt

Kabelutgang motortårnside foran

Maskin med kontrollvekt

- Fjern løfteanordningen og føttene.
- Ta kabelen for kontrollvekten ut av klipsene og legg den bak.
- Trekk kabelen ut av gummihylsen.
- Bytt om gummihylsene.
- Fest kabelen i klipsene og før den ut gjennom gummihylsen.
- Skru på føttene.
- Skru på løfteanordningen. Sikre skruene med Loctite 243. Sett på hettene fra ombyggingssettet.



Fig. 14: Kontrollvekt

Kabelutgang motortårnside foran

Maskin med egnet vekt

- Fjern løfteanordningen og føttene.
- Trekk kabelen ut av gummihylsen.
- Bytt om gummihylsene.
- Fest kabelen i klipsene og før den ut gjennom gummihylsen.
- Fest kabelen på vekten med kabelstrips.
- Skru på føttene.
- Skru på løfteanordningen. Sikre skruene med Loctite 243. Sett på hettene fra ombyggingssettet.

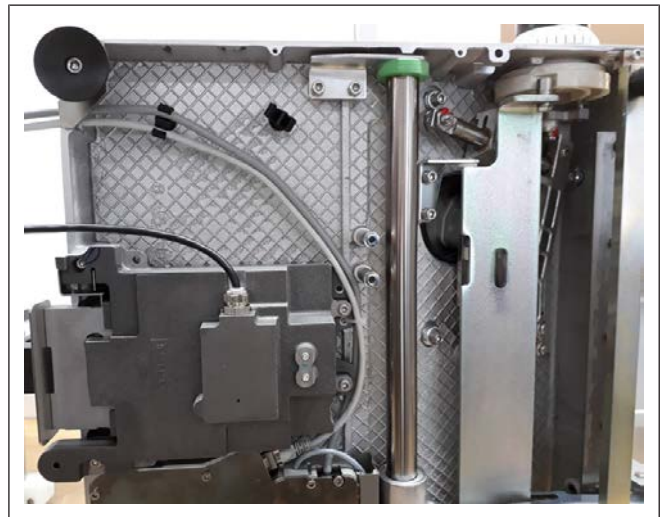

Fig. 15: Kalibrert vekt

Kabelutgang på sledesiden bak

Maskin med føtter

- Fjern den venstre foten.
 - Trekk kabelen ut av gummihylsen og legg den ned til høyre.
 - Åpningen for forrige kabelutgang skal lukkes med blindhylsen i ombyggingssettet. Monter foten.
 - Demonter den høyre foten.
 - Legg kabelen iht. bildet, fest med kabelstrips.
 - Monter den høyre foten med komponentene i ombyggingssettet:
1. Sekskantskrue M6x20
 2. Aksel
 3. Sylindertoppskrue M6x60

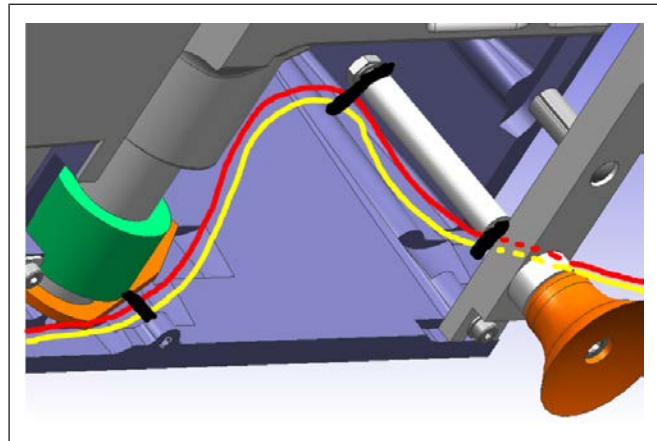

Fig. 16: Kabelopplegg

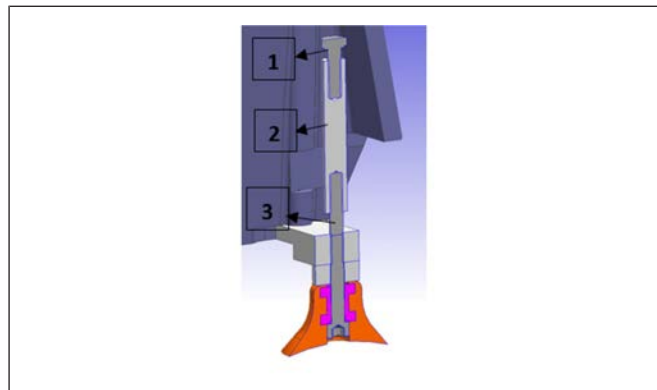

Fig. 17: Med føtter

Kabelutgang på sledesiden bak

Maskin med oppstillingslister

- Fjern den venstre listen.
 - Trekk kabelen ut av gummihylsen og legg den ned til høyre.
 - Åpningen for forrige kabelutgang skal lukkes med blindhylsen i ombyggingssettet. Monter listen.
 - Demontering av den høyre listen.
 - Legg kabelen iht. bildet "Kabelopplegg", fest med kabelstrips.
 - Monter den høyre listen med komponentene i ombyggingssettet:
1. Sekskantskrue M6x20
 2. Aksel
 3. Pinneskrue M6x35
 4. Sekskantmutter M6



Fig. 18: Med oppstillingslister

Kabelutgang på sledesiden bak

Maskin med K-flex-oppstilling

- Fjern den venstre foten.
- Trekk kabelen ut av gummihylsen og legg den ned til høyre.
- Åpningen for forrige kabelutgang skal lukkes med blindhylsen i ombyggingssettet. Monter foten.
- Demonter den høyre foten.
- Legg kabelen iht. bildet "Kabelopplegg", fest med kabelstrips.
- Monter den høyre foten med komponentene i ombyggingssettet:

1. Sekskantskrue M6x20
2. Aksel
3. Sylinderskrue M6x45
4. Sekskantmutter M6

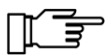

Fig. 19: Med forhøyede føtter

4.4 Idriftssettelse

Idriftssettelse samt opplæring i betjening, rengjøring, pleie og vedlikehold skjer første gang av den lokale Bizerba-kundetjenesten eller Bizerba-fagkonsulenten.

Bruk av smøremiddel i produksjonsprosessen.



Stoffer som ikke er ment for å komme i kontakt med matvarer, kan befinne seg på overflaten av maskinen.

- Grundig rengjøring skal gjennomføres før idriftsetting. [▶ 57]

4.4.1 Slå på maskinen

- Sett strømpluggen inn i stikkontakten.
Maskinen er innkoblet.
En hvit lampe lyser ved maskiner uten HMI.
Visningen blir aktiv ved maskiner med HMI.
- Trykk på den grønne <I>-knappen.
Knivmotoren roterer.

Alternativ innkobling null

Maskinen kan kun kobles inn når skjæretykkelsen på dreieknappen er mindre eller lik "0".

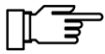

Ekstraustyret velges ved bestilling av maskinen.
Senere kan de kun stilles inn av Bizerba-kundetjenesten.

4.4.2 Slå av maskinen

→ Trykk på den røde tasten <O>. (redusert betjeningskraft)

Kniven er koblet ut.

→ Trekk ut støpselet.

Maskinen er slått av.

Alternativ automatisk utkobling

Hvis knivmotoren går i n sekunder (standardinnstilling 15 sekunder) uten at maskinen brukes, kobles den ut.

Maskinen kobles ut straks skjæretykkelsen på dreieknappen stilles inn på mindre eller lik "0" mens knivmotoren er i gang.

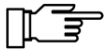

Ekstraustyret velges ved bestilling av maskinen.
Senere kan de kun stilles inn av Bizerba-kundetjenesten.

4.5 Kundeteknikermeny

Service- og kundeteknikere kommer inn i menyen ved hjelp av passord.

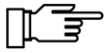

Endre kjente standardpassord ved igangkjøring. Det er bare hemmelige passord som beskytter apparatet. Passord skal bare gis til personer med fullmakt og alltid behandles fortrolig.

→ Berør symbolet <Innstillinger> på berøringsskjermen.

→ Berør symbolet <Kundetekniker>.
Blå kjennetegner utvalget.

→ Oppgi det 4-sifrede passordet. (initial: "1234")

Rød (***) kjennetegner at det er oppgitt feil passord.

Etter feil inntasting venter du i 4 sekunder før du taster inn passordet på nytt.

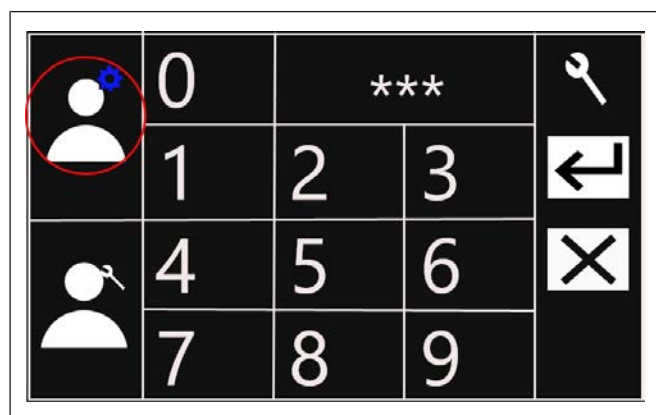

Fig. 20: Logg inn

I kundeteknikermenyen stilles det inn når og i hvilke intervaller maskinen skal rengjøres eller kniven skal slipes.

Rengjøring:

- Uten oppfordring
- Til bestemte tider
- Regelmessig etter x timer

Sliping:

- Uten oppfordring
- Til bestemte tider
- Når effekten er oppnådd x

Det valgte symbolet vises i blått. Ved å berøre symbolene kommer du til den aktuelle undermenyen.

Rengjøring til bestemte tider

Det kan stilles inn maksimalt 5 tider med skyveregulatoren.

Ved å berøre boksene kan du aktivere eller deaktivere ukedager og tider det skal rengjøres på, og overta dem med <Bekreft>.

Når et tidspunkt nås, vises rengjøringsindikatoren på skjermen og oppfordrer operatøren til å rengjøre maskinen.

Rengjøring etter x timer

Mellom 1 og 24 timer kan stilles inn med skyveregulator.

Etter x timer vises rengjøringsindikatoren på skjermen og oppfordrer operatøren til å rengjøre maskinen.

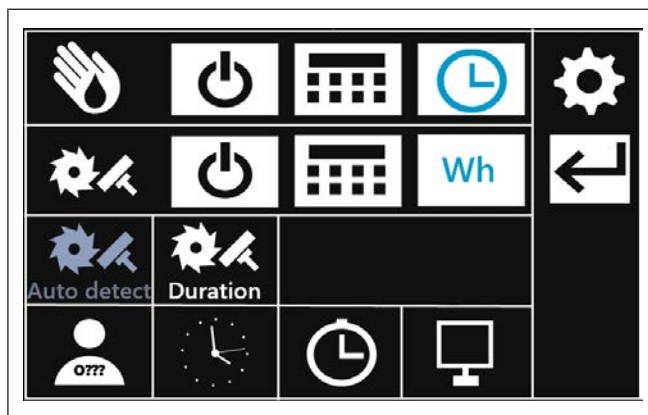

Fig. 21: Kundeteknikermeny

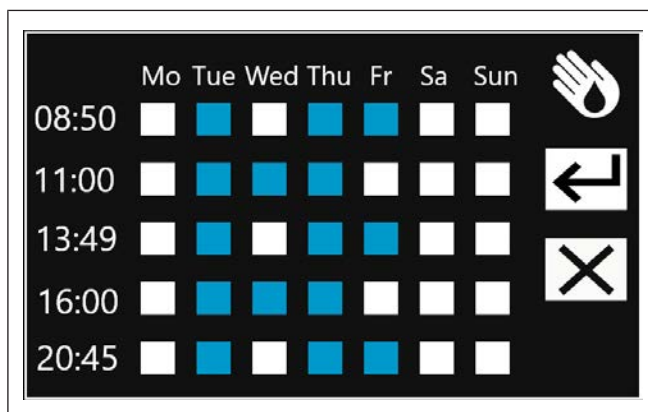

Fig. 22: Rengjøring til bestemte tider

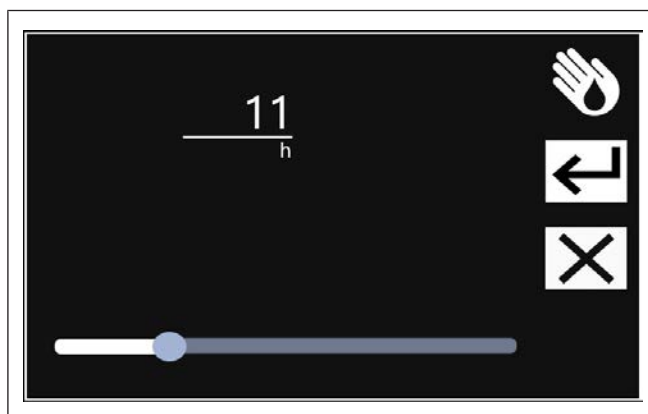

Fig. 23: Rengjøring etter timer

Sliping til fastsatte tider

Det kan stilles inn maksimalt 2 tider med skyveregulatoren.

Ved å berøre boksene kan du aktivere eller deaktivere ukedager og tider det skal slipes på, og overta dem med <Bekreft>.

Når et tidspunkt er nådd, vises slipeindikatoren på skjermen og oppfordrer operatøren til å slipe kniven.

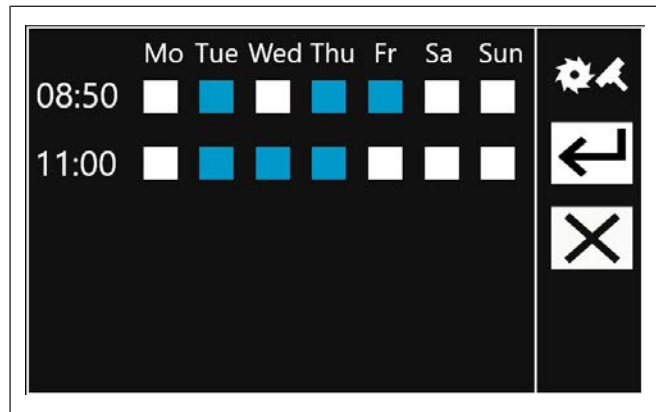

Fig. 24: Sliping til fastsatte tider

Sliping etter oppnådd effekt x

Kan stilles inn med skyveregulator mellom 10 og 3000 Wh (standard 500 Wh).

Når effekt x er nådd, vises slipeindikatoren på skjermen og oppfordrer operatøren til å slipe kniven.

Programmeringsfunksjonen kan kobles inn og ut.



Fig. 25: Sliping etter oppnådd effekt

Flere innstillinger i kundeteknikermenyen:

- Inn-/utkobling av automatisk registrering av slipeapparatet <Auto detect>
- Still inn varigheten for sliping og finsliping <Duration>
- Endring av kundepassordet
- Dato, klokkeslett
- Forskyvning av indikatoremeldingen
- Skjermbeskytter

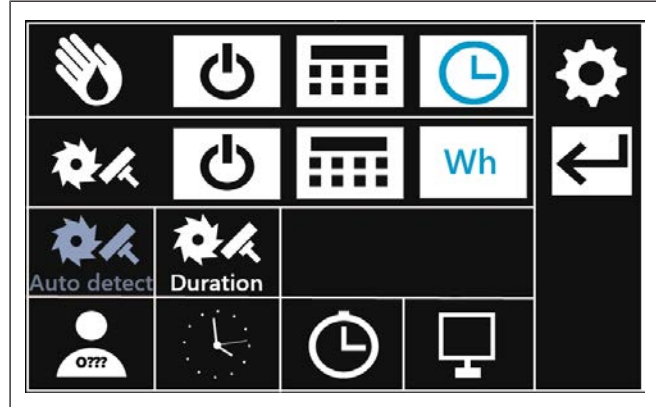

Fig. 26: Videre innstillingsmuligheter

Inn-/utkobling av automatisk registrering av slipeapparatet

<Auto detect>

Med denne innstillingen kan den automatiske registreringen av slipeapparatet slås av og på.

Når funksjonen er aktiv og det registreres at slipeapparatet er satt på, veksler maskinen til slipeforløp. Berøringsskjermen veksler til sliping.

Still inn varigheten for sliping og finsliping

<Duration>

Følgende kan stilles inn med skyveregulatoren:

- 1) Sliping: mellom 5 og 45 sekunder (standard 30 sekunder)
- 2) Finsliping: mellom 1 og 2 sekunder (standard 1 sekunder)

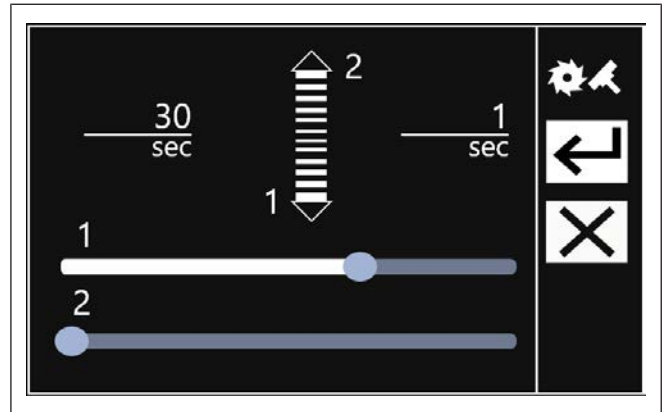

Fig. 27: Still inn tidsvarighet

Endre kundepassord

- Legg inn aktuelt passord.
- Et nytt passord må legges inn to ganger.
 - 1 tegn: rød indikator, passord er usikkert.
 - 2-3 tegn: gul indikator.
 - Fra 4 tegn: grønn indikator, passord er sikkert.



Fig. 28: Sikkert kundepassord

Still inn dato, klokkeslett

- Berør klokkeslettet, still inn, bekreft.
- Berør datoen, still inn med skyveregulatoren, bekreft.
- Datoformatet kan velges.
 - MM/DD/ÅÅÅÅ
 - DD.MM.ÅÅÅÅ

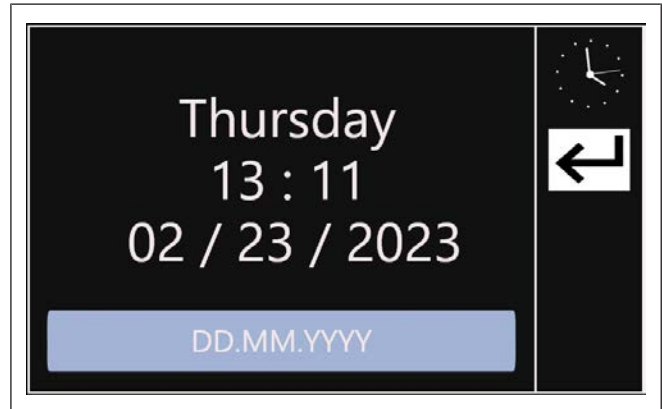

Fig. 29: Still inn dato, klokkeslett

Forskyvning av indikatoremeldingen

X minutter etter at aktiviteten ble forskjøvet til et senere tidspunkt, blinker den aktuelle indikatoren på skjermen for å minne om at aktiviteten må utføres (rengjøring, sliping, vedlikehold).

Kan stilles inn med skyveregulator mellom 10 og 180 minutter.



Fig. 30: Påminnelse etter minutter

Skjermbeskytter

(ved manuelle oppskjærmaskiner)

Kan stilles inn med skyveregulator mellom 1 og 10 minutter.

Displayet går i beredskapsmodus etter x minutter når maskinen ikke brukes:

- Kniven står
- Vekten brukes ikke
- Berøringsskjermen brukes ikke

Displayet går ut av beredskapsmodus:

- Når kniven kobles inn
- Når vekten brukes
- Når berøringsskjermen berøres

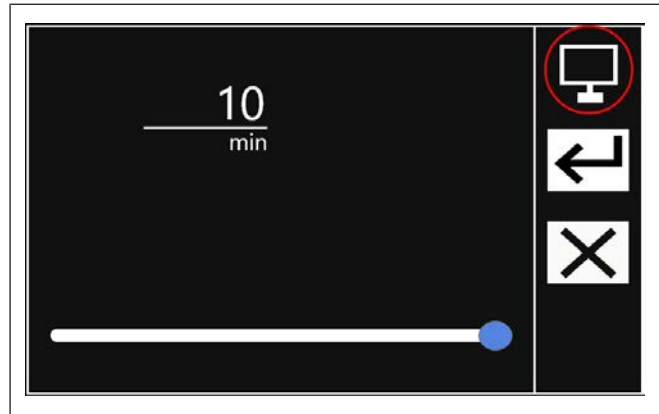

Fig. 31: Skjermbeskytter etter minutter

4.6 Sette maskinen ut av drift

Hvis du vil sette maskinen ut av drift i lang tid:

- Slå av maskinen.
- Trekk ut støpselet.
- Rengjør maskinen i samsvar med rengjøringanvisningen.

5 Maskin- og betjeningselementer

5.1 Folietastatur VSP

<I> (grønn) Knivmotor på

<O> (rød) Knivmotor av (reduisert betjeningskraft)

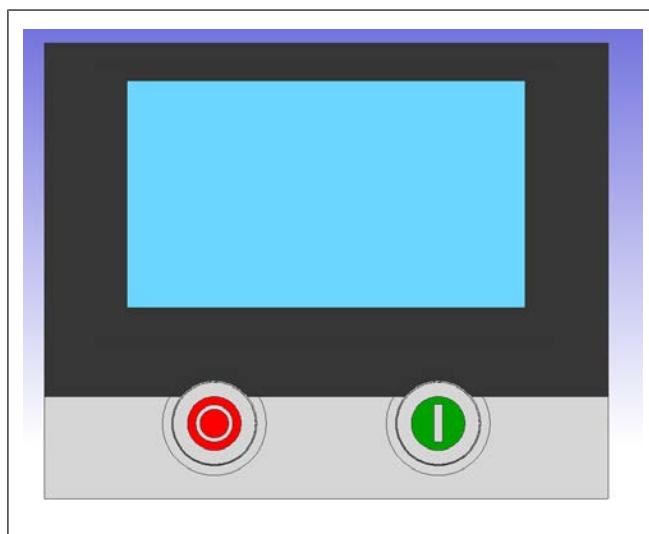

Fig. 32: Folietastatur VSP

5.1.1 Folietastatur VSP 280

<I> (grønn) Knivmotor på

<O> (rød) Knivmotor av (reduisert betjeningskraft)



Fig. 33: Folietastatur VSP 280

5.1.2 Folietastatur med HMI-berøringsskjerm

HMI = Human Machine Interface

HMI-berøringsskjermen er integrert i folietastaturet.

Maskinen er utstyrt med en kontrollvekt.

- ① HMI-berøringsskjerm
- ② Tarering <T>
- ③ Valgt vektverdi
- ④ Rengjøringsindikatoren, slipeindikatoren, feil- og vedlikeholdsindikatoren viser at den aktuelle aktiviteten må utføres.
- ⑤ Skiveteller
- ⑥ <I> (grønn) Knivmotor på
- ⑦ <O> (rød) Knivmotor av (reduert betjeningskraft)



Fig. 34: Folietastatur med HMI-berøringsskjerm

Bildet ved siden av vises når du drar fingeren over berøringsskjermen fra høyre mot venstre.

- ⑧ Til service- eller kundeteknikermenyen
- ⑨ Apparatinformasjon
- ⑩ Valg av knivturttall
- ⑪ Lysstyrke for visningen

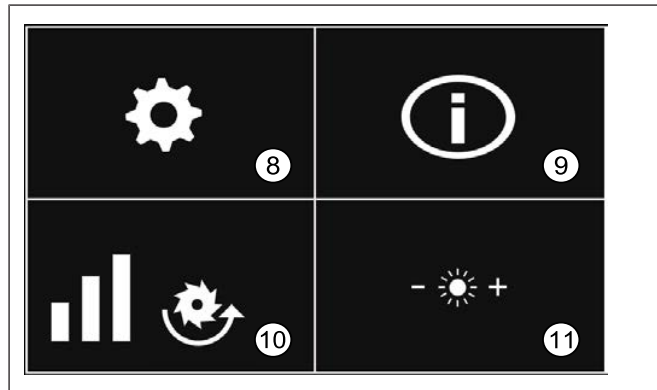

Fig. 35: HMI-berøringsskjerm

- Etter berøring av symbolet <Apparatinformasjon> vises informasjonen ved siden av.
- Sveip med fingeren nedefra og opp (bla) for mer informasjon.

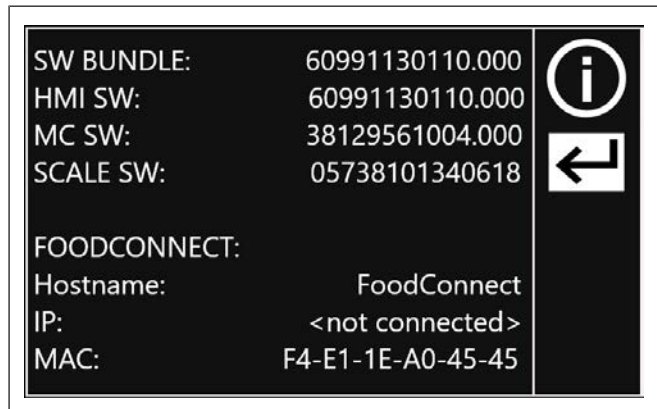

Fig. 36: Apparatinformasjon

Modulen "Wireless FoodConnect" er innebygd og registreres av programvaren.

MODUS:

- OFF (WLAN er ikke aktiv)
- Client (modus WLAN-klient)
- Service (service kan opprette en direkte forbindelse til maskinen)

SSID: Navn på WLAN-nettverk

IP: Tildelt IP-adresse som kan nås via maskinen.

MAC: MAC-adresse for WLAN-modul



Fig. 37: WLAN-informasjon

HMI-berøringsskjerm uten vekt

- ① Skivetelleren viser aktuelt antall skiver
- ② Dato/klokkeslett (kan stilles inn i kundeteknikermenyen [▶ 34])
- ③ Visualisert effektbehov (synlig når ingen av indikatorene er aktive)

Knivsymbolet på berøringsskjermen dreier seg med én gang knivmotoren dreier.

Rengjøringsindikatoren, slipeindikatoren, feil- og vedlikeholdsindikatoren viser at den aktuelle aktiviteten må utføres.

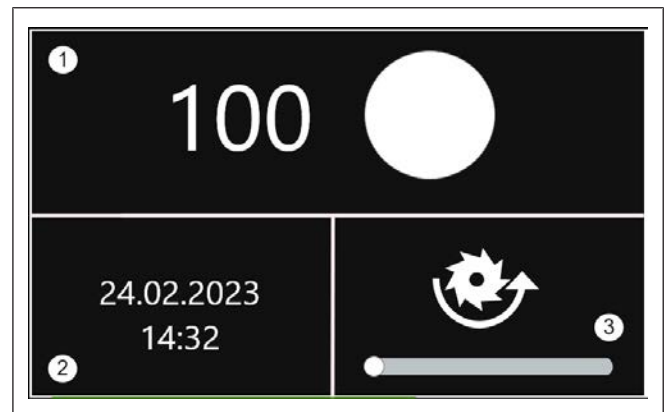

Fig. 38: HMI-berøringsskjerm uten vekt

5.1.3 Folietastatur VSV

<I> (grønn) Knivmotor på

<O> (rød) Knivmotor av (reduisert betjeningskraft)



Fig. 39: Folietastatur VSV

5.1.4 Folietastatur VSV med kontrollvekt

- ① <I> (grønn) Knivmotor på
- ② Vektvisning, 4-sifret
- ③ Vektenhet på vektdisplay g = gram
- ④ <T> Tarering/nettveiing
- ⑤ <O> (rød) Knivmotor av (reduert betjeningskraft)
- ⑥ Signallampe (hvit) Visning av knivmotor på/av



Fig. 40: Folietastatur VSV med kontrollvekt

5.2 Innstilling av skjæretykkelse

Innstillingen gjøres med dreieknappen.

Det trinnløse innstillingsområdet går opp til 24 mm.

Det store fininnstillingsområdet er på 0 til 3 mm.

Anbefaling: Drei dreieknappen utover den ønskede verdien, så dreier du den tilbake til den ønskede verdien.

For innstilling av skjæretykkelse under "0" låses vippesperren opp (svart merke). Sleden kan bare vippes utover i denne stillingen. (f.eks. for rengjøring).



Fig. 41: Innstilling av skjæretykkelse

Visning av driftstilstanden (ekstrautstyr)

De forskjellige driftstilstandene defineres med belysningen av skaleringen.

Ingen belysning	Lyser konstant grønt	Lyser konstant rødt	Rødt <i>blinkende</i>	
Ingen nettspenning eller feil på maskinen	Anslagsplate lukket	Anslagsplate åpen	Anslagsplate åpen	Anslagsplate lukket
	Kniv av	Kniven roterer	Kniv av	Kniven roterer

5.3 Produktholder

VSP 280, VSP 330, VSP 350, VSV

For å legge inn produkt kan produktholderen svinges opp til labil likevekt.

For skjæring settes produktholderen på ev. bak produktet.

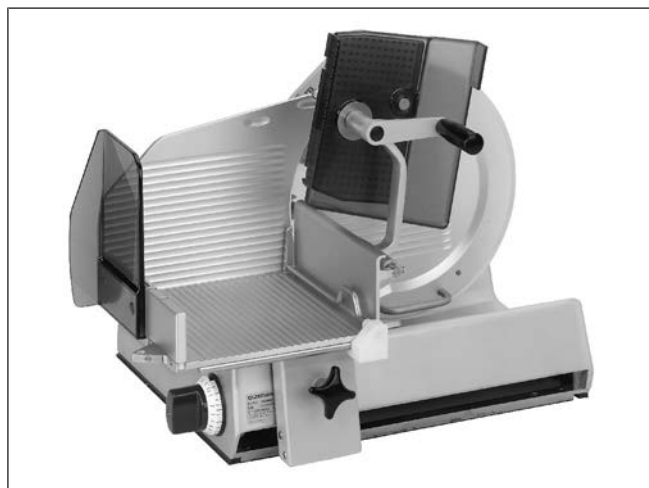

Fig. 42: VSP 330

VSP med fastspenningslede

Trekk sleden mot operatøren for å legge inn produktet.

Løsne strammeinnretningen med håndtaket for produktholderen. Produktholderen svinger automatisk opp og blir stående i denne posisjonen.

For skjæring settes produktholderen på ev. bak produktet. Spissene trykkes lett inn slik at produktet strammes.



Fig. 43: VSP med fastspenningslede

5.4 Produktfeste

VSP 280, VSP 330 og VSP 350

På satt produktfeste hindrer at produktet glir eller velter under oppskjæring.

Produktfestet føres sevlåsende på en aksel og kan flyttes over hele sledebredden. Dermed passer det til alle produktmål.

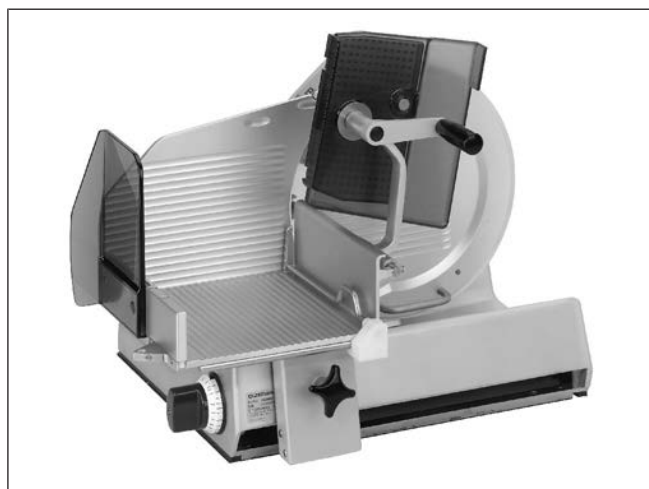

Fig. 44: Produktfesting VSP

5.5 Tilførselslede

VSP 350, VSP 370

Tilførselsleden skal brukes spesielt for kjøtt og store produkter.

Tilførselsledens bedre glideevne letter etterskyving av produktet til kniven.

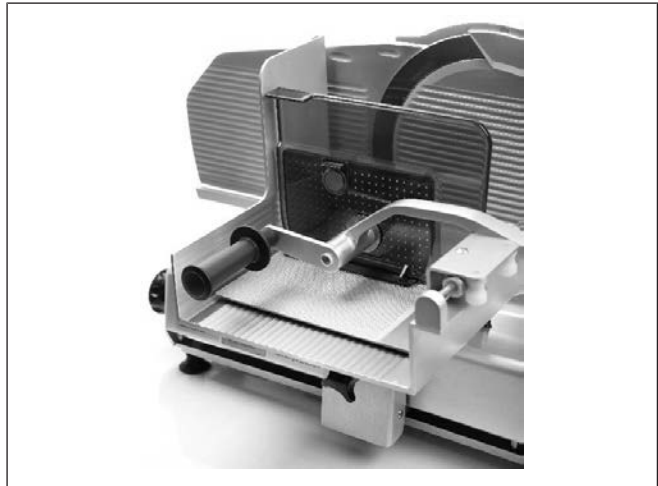

Fig. 45: Tilførselslede

5.6 Fastspenningslede

VSP 350, VSP 370

Fastspenningsleden er en tilførselslede med strammeinnretning og skal brukes spesielt for kjøtt.

Tilførselsledens bedre glideevne letter etterskyving av produktet til kniven.



Fig. 46: Fastspenningslede

5.7 Løfteanordning

Løfteanordningen gjør det mulig med enkel rengjøring under maskinen.



Kraften som er nødvendig for løfting og senking av maskinen er ca. 10 kg.



⚠ FORSIKTIG

Senking av maskinen!

Knusingsfare.

- Ta hensyn til kraften som kreves.
- Ikke før kroppsdeler inn under maskinen.

- Skyv sleden bort fra brukeren til anslaget.
- Trykk løfteanordningen bakover til anslag ved hjelp av håndtaket.
Nå kan oppstillingsflaten under maskinen enkelt rengjøres.
- Trekk løfteanordningen tilbake til utgangsposisjon.



Fig. 47: Løfteanordning

6 Betjening

	⚠ ADVARSEL
	<p>Dreiende kniv! Snittskader.</p> <ul style="list-style-type: none"> → Ingen distraksjoner må tillates, det må være konsentrasjon om virksomheten og tidspress må unngås. → Det må ikke gripes inn under restoppsamlingsplaten. → Reststykker må aldri føres mot kniven med hendene.
	⚠ FORSIKTIG
	<p>Spissene på produktholderen! Fare for personskader.</p> <ul style="list-style-type: none"> → Produktholderen må alltid betjenes med håndtaket. → Før begynnelsen på skjæringen må produktholderen alltid settes på eller bak produktet.

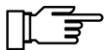

Det skal kun skjæres tillatte produkter i henhold til denne dokumentasjonen, se kapitlet Korrekt bruk.

6.1 Legge inn og skjære produkt

- Trekk sleden mot brukeren.
- Trekk bort og sving opp produktholderen fra kniven med håndtaket.
- Legg produktet mot sledens bakvegg og skyv det mot anslagsplaten.
- Legg produktfestet mot produktet.
- Sving inn produktholderen, sett den på eller på baksiden av produktet.
- Slå på maskinen.
- Still inn skjæretykkelsen med dreieknappen.

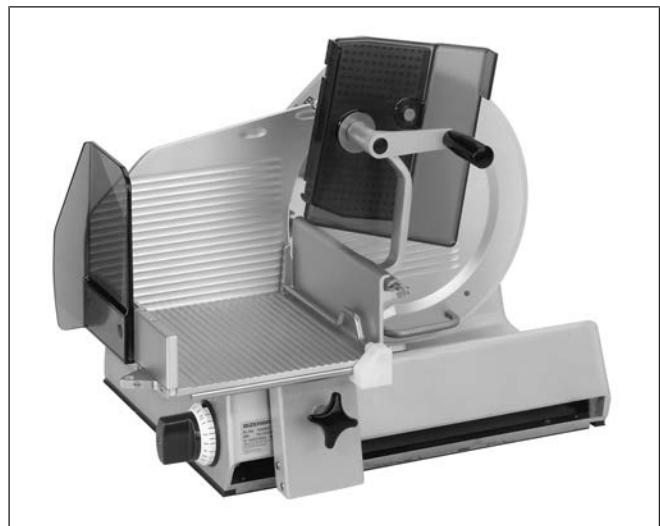

Fig. 48: Legge inn produkt

- Fingrene på høyre hånd holder produktet, tommelen ligger bak sledebakveggen.
- Skyv sleden jevnt forover og trekk den tilbake, og trykk produktet samtidig jevnt mot kniven med lett trykk.
De oppskårne skivene faller på oppleggsflaten eller fjernes fra avstrykeren med venstre hånd.
- Etterstill eventuelt produktholderen.
- Etter avsluttet skjæreforløp stilles skjæretrykkelsen til "0".
- Slå av maskinen.



Fig. 49: Skjære opp produkt

For sikker oppskjæring av rester anbefales følgende:

- Legg reststykket på sledebakveggen slik at den opprinnelige snittflaten vender mot restoppsamlingsplaten.
- Hvis reststykkene har blitt harde, skjæres den harde enden av for hånd.
- For reststykker mindre enn 15 mm må produktfestet skyves bak restoppsamlingsplaten.
- Sving produktholderen inn med håndtaket og sett den **bak** produktet.



Fig. 50: Legg inn reststykke



Produktholderen er tvangsstyrt i området <60 mm fra kniven og lar seg ikke svinge opp.

6.2 Skjæring med tilførselslede

	⚠ FORSIKTIG
	<p>Spisser på produktholder og tilførselslede! Fare for personskader. → Produktholderen må alltid betjenes med håndtaket.</p>

- Trekk sleden mot brukeren.
- Trekk bort og sving opp produktholderen fra kniven med håndtaket.



Fig. 51: Legge inn produkt

- Legg produktet på tilførselsleden mot sledebakveggen og skyv til anleggsplaten.
- Sving produktholderen inn med håndtaket, sett den på produktet og trykk spissene helt inn.
- Slå på maskinen.
- Still inn skjæretykkelsen med dreieknappen.



Fig. 52: Legge inn produkt

- Fingrene på høyre hånd holder produktet, tommelen ligger bak sledebakveggen.
- Skyv sleden jevnt forover og trekk den tilbake, og trykk produktet samtidig jevnt mot kniven med lett trykk.
- De oppskårne skivene faller på oppleggsflaten eller fjernes fra avstrykeren med venstre hånd.
- Etterstram produktet ved behov.
- Etter avsluttet skjæreforløp stilles skjæretykkelsen til "0".
- Slå av maskinen.

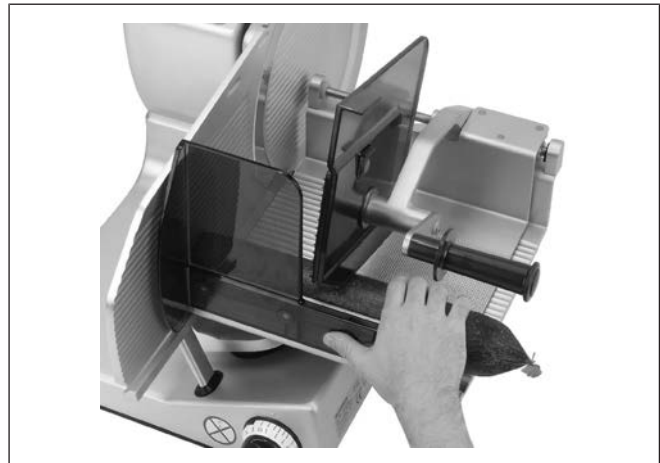

Fig. 53: Skjære opp produkt

For sikker oppskjæring av rester anbefales følgende:

- Legg reststykket på tilførselssleden mot sledebakveggen slik at den opprinnelige snittflaten vender mot restoppsamlingsplaten.
- Hvis reststykkene har blitt harde, skjæres den harde enden av for hånd.
- Sving produktholderen inn med håndtaket, sett den **bak** produktet og trykk spissene litt in.



Fig. 54: Legg inn reststykke



Produktholderen er tvangsstyrt i området <60 mm fra kniven og lar seg ikke svinge opp.

6.3 Skjæring med fastspenningslede**⚠ FORSIKTIG**

Spisser på produktholder og tilførselsslede!

Fare for personskader.

→ Produktholderen må alltid betjenes med håndtaket.

- Trekk sleden mot brukeren.
- Trekk tilførselssleden med håndtak bort fra kniven.
- Løsne strammeinnretningen med håndtaket for produktholderen. Produktholderen svinger automatisk opp og blir stående i denne posisjonen.
- Legg produktet på tilførselssleden under midten av restholderen, og trykk det inn i medbringerspissen for tilførselssleden.
- Sett produktholderen på produktet og trykk den fast.
- Slå på maskinen.
- Still inn skjæretykkelsen med dreieknappen.



Fig. 55: Legge inn produkt

- Skyv sleden jevnt etter håndtaket til tilførselssleden og trekk den tilbake. Skyv samtidig produktet mot kniven med lett trykk.
De oppskårne skivene faller på oppleggsflaten eller fjernes fra avstrykeren med venstre hånd.
- Etterstill eventuelt produktholderen.
- Etter avsluttet skjæreforløp stilles skjæretykkelsen til "0".
- Slå av maskinen.



Fig. 56: Skjære opp produkt

For sikker oppskjæring av rester anbefales følgende:

- Legg reststykket på tilførselssleden mot sledebakveggen slik at den opprinnelige snittflaten vender mot restoppsamlingsplaten.
- Hvis reststykkene har blitt harde, skjæres den harde enden av for hånd.
- Sett produktholderen **bak** produktet med håndtaket, og trykk spissene litt inn.



Fig. 57: Legg inn reststykke

6.4 Skjæring med kontrollvekt

Oppskjærmaskinen med integrert kontrollvekt muliggjør samtidig veiing av det oppskårne produktet.

Kontrollvekten er ikke kalibrert og skal ikke brukes kommersielt.

Ved idriftsettelse vil kontrollvekten avstemmes av kundetjenesten på stedet. Enheten som skal vises stilles inn her.

Maks. veieområde: 3000 g / 2 g (valgfritt i oz eller lb)

Etter at spenningen er koblet til varer det et par sekunder til skjermen ved siden av vises.

Vektdisplay

Aktuell verdi for vekt vises kontinuerlig i henhold til belastningen.

Visning av aktuelt skivetall

Forutsetning: Kniven roterer.

Det aktuelle skivetallet vises kontinuerlig.

Det aktuelle skivetallet settes til null ved berøring av skivetallet.

Visualisert effektbehov (synlig når ingen av indikatorene er aktive)

Knivsymbolet på berørings skjermen dreier seg med én gang knivmotoren dreier.

Underlast ved innkobling

- Legg på forbelastningen.
- Trekk ut strømstøpselet og sett det inn igjen.

Overlast ved innkobling

- Avlast vekten.
- Trekk ut strømstøpselet og sett det inn igjen.

Feilmelding

- Eliminer forstyrrelser på oppstillingsstedet.
- Trekk ut strømstøpselet og sett det inn igjen.
- Ved ny feilmelding må du varsle Bizerbas kundeservice.

Valg av knivturetall

- Ved gjentatt berøring av knivsymbolet kan du velge mellom 3 forhåndsinnstilte knivturetall (lysende indikator).

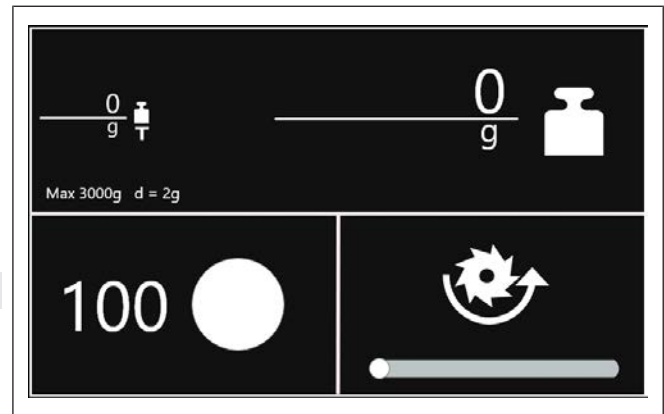

Fig. 58: HMI-berørings skjerm

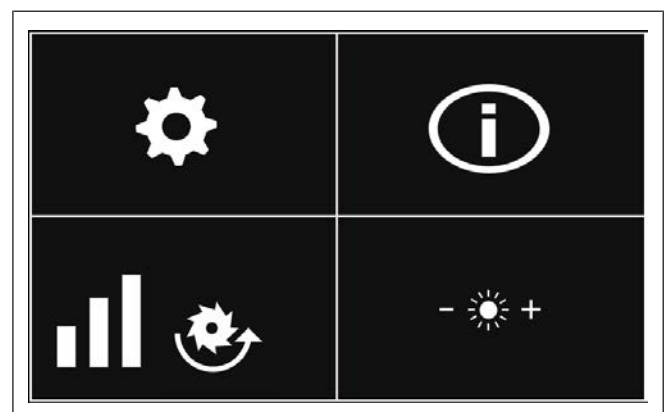

Fig. 59: Velg knivturetall

Endring av forhåndsinnstilte knivturtaill

- Berør feltet for knivturtaill lenger enn 1,5 s.
3 turtaillstrinn vises.
- Berør en verdi.
Skjermbildet for endring av knivturtaill vises.

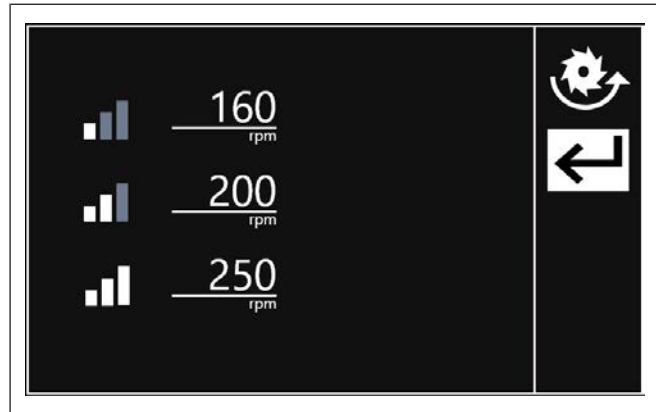

Fig. 60: Forhåndsinnstilte knivturtaill

- Endre knivturtaill ved å trekke reguleringsknappen i ønsket retning.
- Med <Enter> overtas den endrede verdien.
- Med <X> avbrytes handlingen.

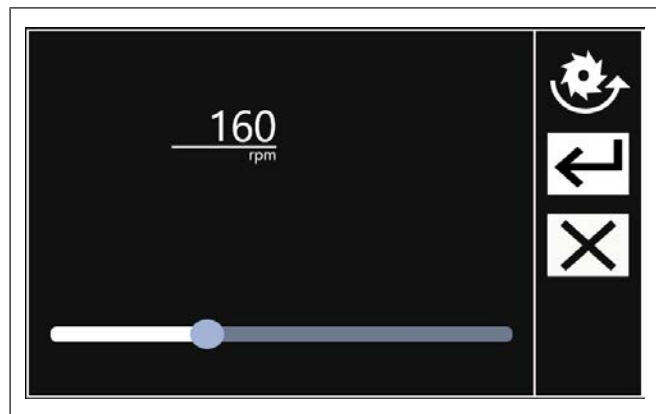

Fig. 61: Endre knivturtaill

Alle verdier som overtas med <Enter>, lagres sortert stigende.

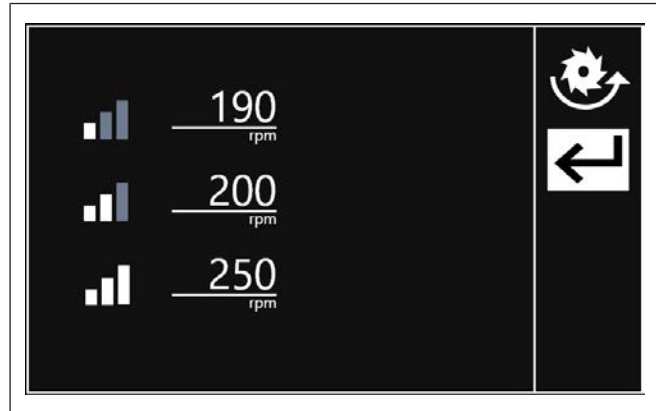

Fig. 62: endrede knivturtaill

Tarering

Hele veieområdet kan tareres. Den tarerte verdien subtraheres fra det totale veieområde.

- Legg på tomgods, vent på at det står stille.
- Berør den øverste, store flisen.
Vektdisplayet går til null, vekten er driftsklar for nettoveiing.

Slette tara

- Avlast vekten.
Tara slettes automatisk, og vektdisplayet går til null.

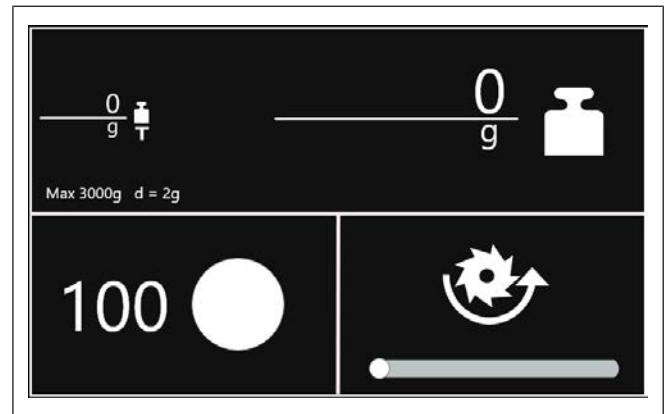

Fig. 63: Tarering

6.4.1 Veiging med VSV

Oppskjærsmaskinen VSV med integrert kontrollvekt muliggjør veiing av det oppskårne produktet.

Vekten lar seg slå på og av uavhengig av oppskjærsmaskinen.

Maks. veieområde: 3000 g / 2 g

Etter at strøm er tilkoblet og vekten er slått på gjennomføres en automatisk funksjonstest.

1. samtlige displayelementer aktiveres
2. Visning av streksegmenter
3. automatisk omkobling til veiing

Vekten er klar til bruk.

En belastning av vekten på opptil 20% (-2% bis +18%) av veieområdet stilles automatisk til null.

Er det en større eller mindre belastning, vises et feilnummer.

Aktuell bruttovekt vises kontinuerlig i samsvar med pålastingen.

Vektverdien vises i lik oppdeling i displaytrinn i hele veieserien.

Hele veieområdet kan tareres.

Den tarerte verdien subtraheres fra den totale veieserien.

Nettoveiing med tarafradrag

1. Tarafunksjon utføres når vekten er innenfor veieområdet og ikke endrer seg mer.
2. I displayet vises symbolet "NET", og vektvisningen går til null.
3. Skjær produktet til ønsket vekt.

Slette tara

1. Nettovekten vises.
2. Avlast vekten, tarafunksjonen slettes automatisk og displayet går til null.

Feilmeldinger

Visning	Årsak	Tiltak
	Forbelastningen mangler eller lasteplaten klemmer	Legg på forbelastningen, eliminer ev. berøring
	Veieområdet er overskredet	Avlast vekten
	Uro ved innkobling og nullstilling	Eliminer forstyrrelser på oppstillingsstedet
	Overlast ved innkobling	Avlast vekten, slå vekten av og så på igjen
	Underlast ved innkobling	Fjern forbelastningen, slå vekten av og så på igjen
	Utjevningsjumper mangler	

7 Avhjelp feil

7.1 Fremgangsmåte

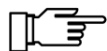

Når maskinen stanser og dette ikke kan endres umiddelbart, skal maskinen tømmes, slik at matvarer beskyttes og slik at oppholdstiden for matvarer i maskinen ikke overskrider den maksimale grensen på 30 minutter.

- Slå straks av maskinen når det oppstår atypiske lyder eller mistanke om fare for personskade.
- Meld fra til kundetjeneste hvis du ikke selv kan utbedre feilen.
- Gi følgende opplysninger til din Bizerba kundetjeneste:
 - Maskintype (se merkeskilt),
 - Maskinnummer (se merkeskilt),
 - feilbeskrivelse.

Dette forenkler kundetjenestens innsats.

7.2 Feilbeskrivelse

De beskrevne feilene kan som regel rettes på egenhånd.

Feil	Mulig årsak	Løsning
Maskinen reagerer ikke på berøring av berøringsskjermen	Rester av rengjøringsmidler	Rengjør betjeningsterminalen med folietaster og berøringsskjerm med en fuktig klut Vask hendene
Sleden kan ikke vippe utover	Vippesperren er ikke låst opp	Still skjæretykkelsen til under "0" på dreieknappen
Utilfredsstillende skjæreresultat	Kniven er uskarp	Slip kniven (kapittel 8.6)
Dårlig kvesseresultat	Slipeskivene er tilsmusset eller innfettet	Rengjør slipeskivene [▶ 69]
Kniven kan ikke slipes	Kniven er slipt over de tillatte 6 mm	Knivskifte

Feil- og vedlikeholdsindikator

Ved maskiner med HMI symboliserer skrunøkkelen i visningen, at det har oppstått en feil og/eller at det er tid for vedlikehold.

Tilbakestilling av feilmeldinger:

Det foreligger én eller flere feilmeldinger.
Maskinen ble stoppet.

→ Berør skrunøkkelen i det høyre feltet
nederst.

Indikatoroversikten vises.

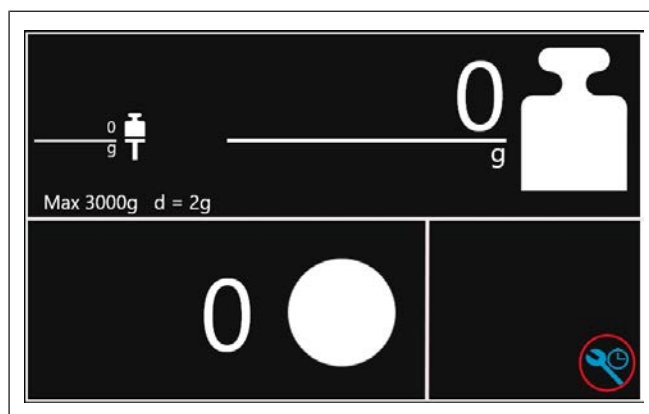

Fig. 64: Feil-/vedlikeholdsindikator

→ Berør skrunøkkelen.

Feilmeldingene vises.



Fig. 65: Indikatoroversikt

→ Fjern feilen og bekreft med <Enter>.

Hvis alle kunne fjernes og feilmeldingene
kunne tilbakestilles, forsvinner skrunøkkelen
fra visningen.



Fig. 66: Feilmelding

Feil- og vedlikeholdsindikatoren tilbakestilles ikke hvis det er tid for vedlikehold av maskinen.
[► 75]

8 Pleie

8.1 Forberedelse til rengjøring

Grundig rengjøring skal gjennomføres:

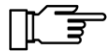

- før idriftssettelse
- avhengig av anvendelse og bruk
- avhengig av produkt
- avhengig av omgivelsestemperatur
- ved sterk tilsmussing opptil flere ganger daglig
- etter sliping
- etter lengre stillstandstider

ADVARSEL



Ubeskyttet kniv!

Berøring av den skarpe klingens på kniven kan medføre alvorlige snittskader.

- Bruk tykke hansker under rengjøringen.
- Rengjør ikke knivflatene mens maskinen går!

Maskin med HMI

Symbolet i det høyre feltet nederst viser at maskinen må rengjøres.

- Berøring av rengjørings symbolet i det høyre feltet nederst.

Indikatoroversikten vises.

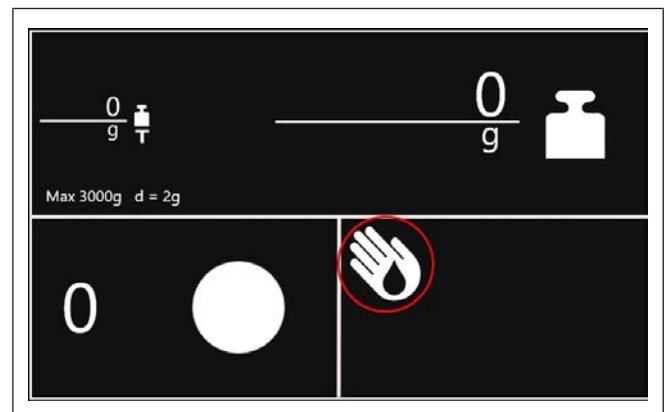

Fig. 67: Rengjøringsindikator

- Berøring av rengjørings symbolet.
- Slå av maskinen.
- Trekk ut støpselet og beskytt mot fuktighet.
- Rengjør maskinen.



Fig. 68: Indikatoroversikt

Alle maskiner:

- Slå av maskinen.
- Trekk ut støpselet og beskytt mot fuktighet.
- Sett skjæretykkelsen på under "0" (svart merke).



Fig. 69: Skjæretykkelse under "0"

8.2 Fjerne komponenter

	⚠ ADVARSEL
	<p>For rask og enkel montering er restoppsamlingsplaten festet på skyverbeskyttelsen med magneter.</p> <p>I en avstand på mindre enn 50 mm til magnetene kan pacemakere ødelegges.</p> <p>→ Personer med pacemaker skal absolutt oppsøke lege før maskinen betjenes.</p>

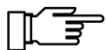

Legg ikke deler for hindring av mekaniske skader oppå hverandre.

Fjern komponentene som følger:**Restoppsamlingsplate**

- Trekk bort og sving opp produktholderen fra kniven med håndtaket.
- Trykk restoppsamlingsplaten ut av magnetfestet og ta den av sledebeskyttelsen.

For rask og enkel montering er restoppsamlingsplaten festet på sledebeskyttelsen med magneter.

⚠ WARNING Ved en avstand på under 50 mm kan pacemakere bli ødelagt.

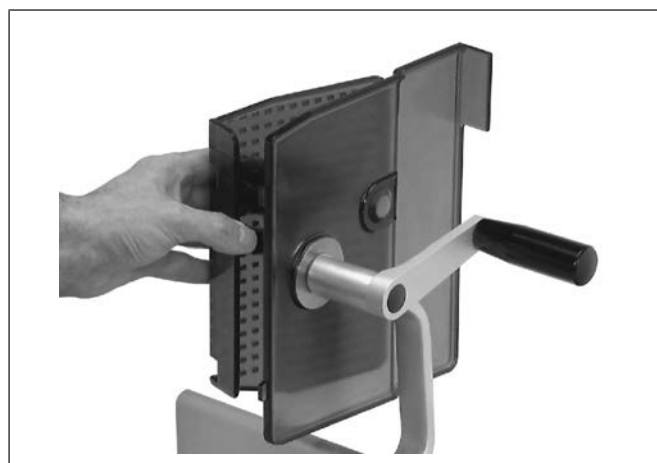

Fig. 70: Restoppsamlingsplate

Produktfeste

- Trekk produktfestet mot operatøren til anslag, og ta det av mot høyre fra styreakselen.



Fig. 71: Produktfeste

Tilførselslede

- Løft tilførselsleden i området for produktholderens styreaksel og ta opp og av.



Fig. 72: Tilførselslede

Lasteplate

- Trekk lastplaten mot brukeren til styreboltene løsner, og ta den opp og av.



Fig. 73: Lasteplate

Slede

- Skru ut håndtaket på sledefoten.
- Vippe sleden utover.



Fig. 74: Vippe sleden utover

Knivdeksel

- Grip knivdekselet med høyre hånd på håndtaket.
- Løsne låsen bak knivbeskyttelsesringen med venstre hånd og ta av knivdekselet.



Fig. 75: Knivdeksel

Avstryker

- Løsne avstrykeren fra magnetlåsen og sving den unna i pilens retning.



Fig. 76: Avstryker

Maskinen er nå klar for rengjøring.

8.3 Rengjøring

LES DETTE

Vannsprut!

Inntrengende vann vil skade elektriske deler.

- Rengjør ikke maskinen med dampstråleapparat eller liknende.
- Bruk kun fuktig, ikke våt klut ved rengjøringen.
- Dekk til maskinen når omgivelsene rengjøres med spyling og/eller høytrykk.

LES DETTE

Oppvaskmaskin!

Vaskemiddel for oppvaskmaskin skader overflater på komponenter.

- Komponenter av aluminium (også eloksert aluminium) må ikke vaskes i oppvaskmaskinen.
- Vask delene i varmt vann med et mildt rengjøringsmiddel. La lufttørke.

Knivrensjøring

- Trykk en fuktig engangsklut mot knivoverflaten og gni langsomt fra midten og utover.
- Rengjør knivens bakside på samme måte.
- Gjenta deretter denne fremgangsmåten med en tørr engangsklut.



Fig. 77: Knivrensjøring

- Brett en fuktig engangsklut forfra mellom kniven og beskyttelsesringen.
- Drei kniven og engangskluten en omdreining med hendene, mens du trykker engangskluten lett mot beskyttelsesringens innside.



Fig. 78: Knivbeskyttelsesring

Fastmonterte maskindeler

→ Rengjør, vask og desinfiser alle overflatene inkludert avstrykeren i henhold til rengjøringsplanen.



Fig. 79: Oppbevaringsflate

→ Tørk av anslagsplaten bort fra kniven. Tørk aldri av inn mot kniven.



Fig. 80: Anslagsplate

→ Tørk av sleden. La overflatene lufttørke.



Fig. 81: Slede

Løft tilførselsleden for rengjøring:

→ Trekk tilførselsleden bort fra kniven til anslag ved hjelp av håndtaket.

Bare i denne stillingen kan tilførselsleden svinges opp.

FORSIKTIG! Klemfare. På grunn av tyngdekraften faller den tilbake i arbeidsstilling.

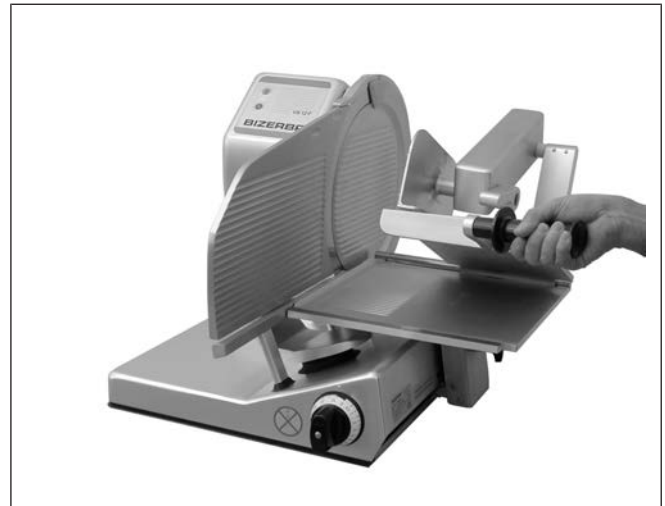

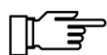

Fig. 82: Fastspenningslede

8.4 Rengjøringsplan for oppskjærmaskiner

Arbeidstrinn	Anbefalte rengjøringsmidler	Framgangsmåter	Rengjøringsutstyr	Merknader
Forberedende tiltak		Lukk skjæretykkelsen, slå av maskinen, trekk ut støpselet		
Demontering av avtagbare deler		I henhold til driftsveiledningen		
Grovrengjøring		Manuell fjerning av produktrester	Plastskrape, plastspatel, børste	Start rett etter at produksjonen er avsluttet, ved behov også etter at deler er demontert
Rengjøring	1% P3-steril	Etter grundig skylning med vann	Manuelt, børste (ikke på maskiner med Ceraclean), beholder, engangsklut	Alle demonterte og fastmonterte maskindeler Vanntrykk < 6 bar
			Håndsprayutstyr	* Se merknad
			Oppvaskmaskin	Demonterte deler, uten knivdeksel
Syrerengjøring Ekstra tiltak	Ha i et par sprut Renolit Surf i vannbøtten Maks. 15 min virketid	Manuell, mekanisk	Børste for fjerning av kalkbelegg	kun ved behov ved kalkbelegg Spyl umiddelbart etter rengjøring
		Trykkløs skumming	Håndsprayutstyr	* Se merknad
Skylling		Spyles med drikkevann	Vannslange Håndsprayutstyr	Demonterte deler Vanntrykk < 6 bar
Kontroller		visuell for synlig renhet		
Tørking		tørk av eller la det tørke i luft	Engangsklut	Demonterte deler må ligge mest mulig atskilt når de tørker

Arbeidstrinn	Anbefalte rengjøringsmidler	Framgangsmåter	Rengjøringsutstyr	Merknader
Desinfisering Ekstra tiltak	Bruk konsentrert P3-alcodes Virketid i henhold til produktets datablad	Manuell	Engangsklut	Den skal være helt vøtet
		Sprøyting	Håndsprayutstyr	* Se merknad Ekstra sikringsavstand ved sprøyting av overflaten er 0,30 m
Pleie Ekstra tiltak	Bizerba maskinolje	Påføres aksel og lager i henhold til driftsveiledningen	Engangsklut	Skyll berøringsdeler for produktet før arbeidet påbegynnes
Montering		I omvendt rekkefølge i forhold til demontering, se driftsveiledning		Personer må ha rene og desinfiserte hender
Forsiktighetsregel	Dekk til maskinen når omgivelsene rengjøres med spyling og/eller høytrykk			



* Merknad: Det må gjennomføres passende foranstaltninger slik at det ikke oppstår skader på omgivelsene!

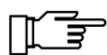

Det må tas hensyn til sikkerhetsdata- og produktdatablader som følger med rengjørings- og desinfeksjonsmidlene.

<https://safetydata.ecolab.eu/>



Når det brukes rengjøringsmidler som ikke er anbefalt av produsenten, kan det føre til skader på maskinen som det ikke finnes noe krav i henhold til garantien for.

Rengjøringsmidlene kan bestilles fra Bizerba-kundetjeneste:

Betegnelse	Bestillingsnr.	Pakke-enhet
P3-steril	50003250000	5 liter
Renolit Surf	94008963000	1 liter
P3-alcodes	50003260000	5 liter
Bizerba maskinolje	94008900022	400 ml

8.5 Gjøre maskinen driftsklar

Sett på komponentene som følger:

Avstryker

- Sving avstrykeren nedover til magnetlåsen og påse at sitter fast i fordypningen på knivbeskyttelsesringen.



Fig. 83: Avstryker

Knivdeksel

- Ta tak i knivdekslet med høyre hånd i håndtaket, vipp til knivflaten og sikre den med boltene.
- Fest låsen bak knivbeskyttelsesringen med venstre hånd.

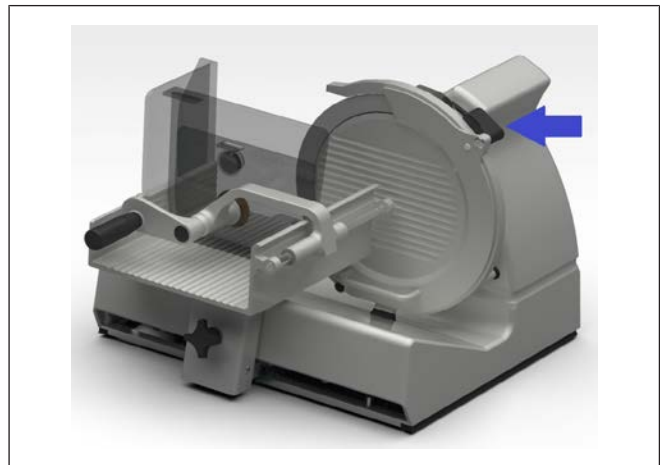

Fig. 84: Knivdeksel

Slede

- Vipp sleden inn i pilens retning.
- Skru den fast med håndtaket på sledefoten.



Fig. 85: Vippe sleden inn

Produktfeste

- Sett produktfestet på betjeningssiden til sleden vannrett inn i styreakselen og skyv det styreakselen.

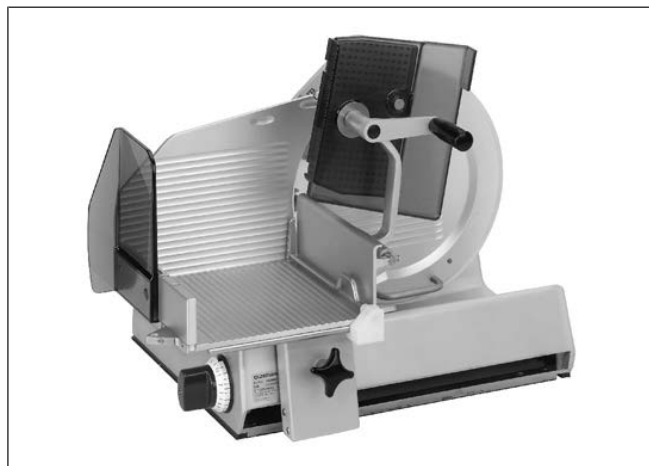

Fig. 86: Produktfeste

Tilførselslede

- Fest tilførselsleden på styreakselen for produktholderen slik at den flukter.

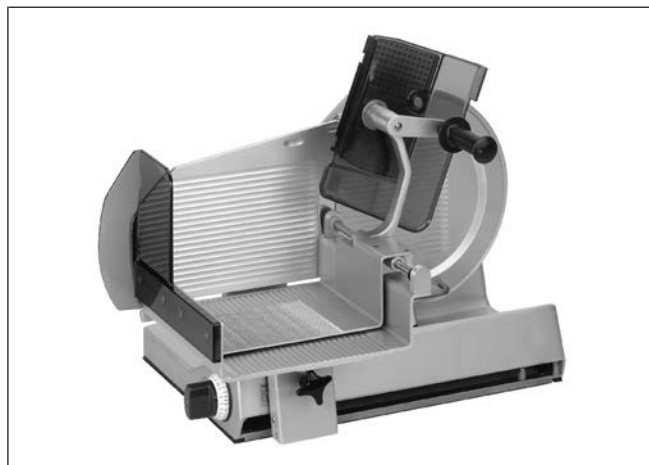

Fig. 87: Tilførselslede

Restoppsamlingsplate

- Sett restoppsamlingsplaten inn i produktholderen og påse at den låses fast.

For rask og enkel montering er restoppsamlingsplaten festet på sledebeskyttelsen med magneter.

⚠ WARNING Ved en avstand på under 50 mm kan pacemakere bli ødelagt.

- Sett produktholderen på sleden.

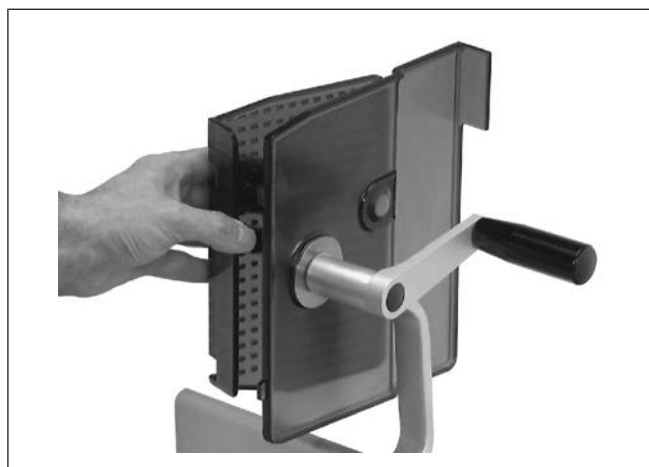

Fig. 88: Restoppsamlingsplate

Lasteplate

- Fest lastplaten med styreboltene i hullene og skyv til anslag.



Fig. 89: Lasteplate



Vekten må være tørr for å unngå mulige kraftavgreninger under drift.

ADVARSEL



Manglende deler!

Brukeren vil kun være sikret mot personskader og maskinen mot skade på utstyret når alle deler av maskinen er montert.

- Kontroller at maskinen er fullstendig før den settes i drift igjen.
- Kontroller at delene er godt festet og er plassert på rett sted.
- Benytt kun originale reservedeler og tilbehørsdeler fra Bizerba.

Maskin med HMI

- Bekreft rengjøringen av maskinen med <Enter>.

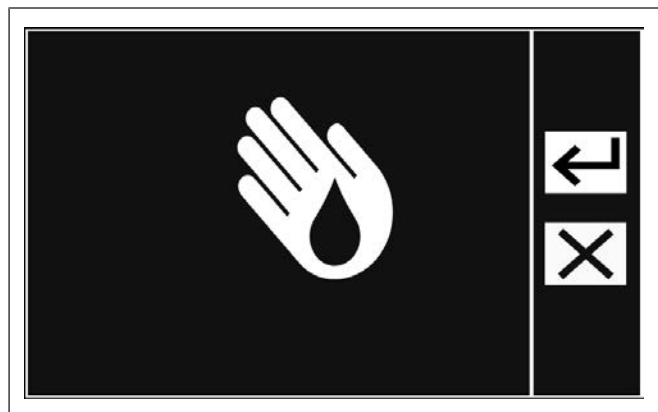

Fig. 90: Rengjøring

8.6 Slipe kniven

Ettersliping kreves når skjæreresultatet er utilfredsstillende.

Intervallene avhenger av slitasjen på eggen ev. brukstidsrommet og produktets beskaffenhet.

LES DETTE! Av sikkerhetsmessige årsaker skal kniven kun slipes ned til en ringspalte på maks. 6 mm mellom kniven og beskyttelsesringen.

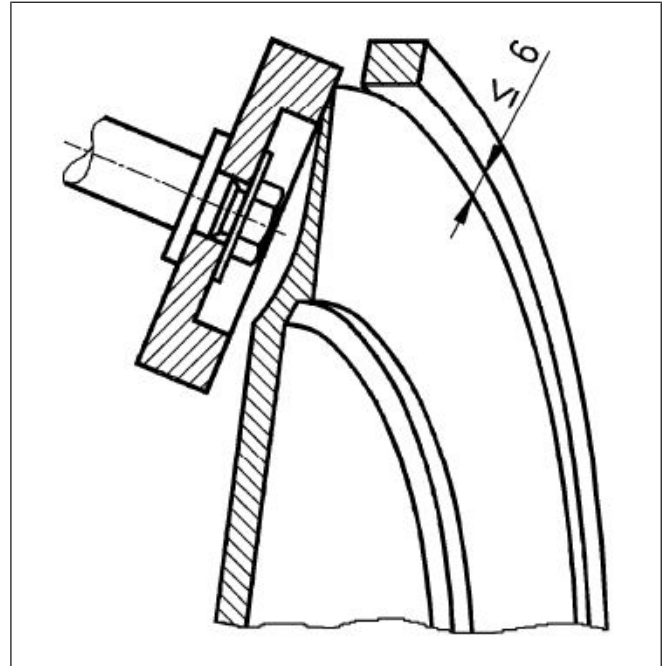

Fig. 91: Ringspalte



Ved en ringspalte større en 6 mm mellom kniv og beskyttelsesring, mister slipeapparatet sin slipevirkning og kniven må byttes av Bizerba-kundetjeneste.

8.6.1 Slipeapparat

Slipeapparatet er merket med maskinnummeret, justert etter dette og skal bare brukes på denne maskinen.

Apparatet har en grovkornet slipe- og en finkornet avstrykingskive. Tilsmussete, hhv. oversmurte skiver sliper dårlig.

- Rengjør før sliping med børste og løsningsmiddel.
- Når slipevalken er utslitt skal skivene byttes.

Byttedeler skal leveres fra Bizerba Kundetjeneste.

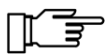

Forveksle ikke slipe- og avstrykingskiven ved byttet.

8.6.2 Forberedelse for sliping

- Ta av komponentene og rengjør maskinen. [► 57]
- Legg papir på sleden og skjær av noen strimler for å avfette kniven uten rester.
- Slå av maskinen.
- Ta bort papirfilten.
- Sving bort avstrykeren fra kniven.

8.6.3 Sette opp slipeapparatet

	⚠ ADVARSEL
	Ubeskyttet kniv! Berøring av den skarpe klingen på kniven kan medføre alvorlige snittskader. → Benytt vernehansker under rengjøring og sliping. → Knivflatene må ikke rengjøres mens maskinen er i drift.

→ Sett innstillingen av skjæretykkelsen til "24" eller åpne til anslag.

→ Dreieknappmerket på slipeapparatet må stå på "0".

→ Sett sleden i denne posisjonen.

→ Sett slipeapparatet ovenfra og ned på anslagsplaten.



Fig. 92: Sette opp slipeapparatet

→ Skyv slipeapparatet og sleden i retning mot kniven til adapteren ligger an foran på knivbeskyttelsesringen.

→ Hold slipeapparatet i denne stillingen og skru det fast på anslagsplaten ved hjelp av stjernegrepskruen.



Fig. 93: Skru fast slipeapparatet

8.6.4 Sliping

→ **Sett på øyevern!**

Hørselvern anbefales.

- Slå på maskinen.
- Still dreieknappmerket til "1".
Slipeskiven griper inn.
- Slip til det oppstår en synlig grad på høyre knivside.
- Still dreieknappmerket til "0".
- Slå av maskinen, vent til kniven slutter å gå.



Fig. 94: Dreieknappmerke

Test slipegraden:

- Stryk en blyant eller kulepenn på høyre knivside innenfra og utover.

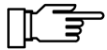

Slipegraden må være merkbar, ellers må sliping gjentas.

8.6.5 Finsliping

- Start knivmotoren.
- Still dreieknappmerket til "2".
Avstrykerskiven griper inn.
- Avstryk til det oppstår en ca. 0,5–1 mm avstrykingskant på høyre knivside (etter ca. 1 sek.)
- Still dreieknappmerket til "0".
- Slå av maskinen, vent til kniven slutter å gå.



Fig. 95: Dreieknappmerke

8.6.6 Fjerning av slipeapparatet

- Trekk slipeapparatet tilbake etter at stjernegrepsskruen er løsnet og ta det av oppover.
- **Sett straks snittykkelsen til "0".**

8.6.7 Maskin med HMI

Hvis maskinen har HMI, signaliserer slipeindikatoren at kniven må slipes.

LES DETTE! Hvis ettersliping er nødvendig før slipeindikatoren signaliserer det, kan sliping startes ved å sette på slipeapparatet. Berørings skjermen veksler til "Sliping".

Slipeindikator

→ Berøring av knivsymbolet i høyre felt nederst.

Indikatoroversikten vises.

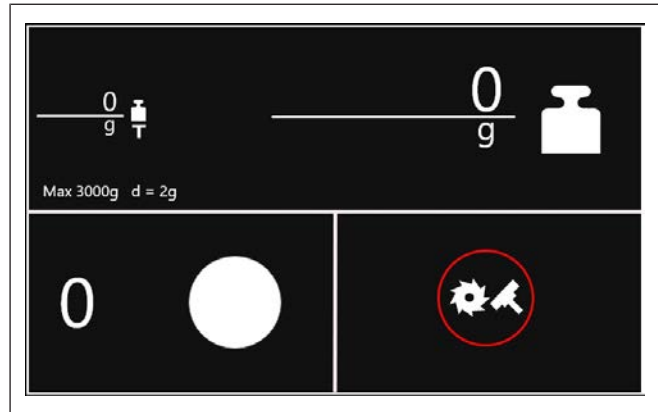

Fig. 96: Slipeindikator

→ Berøring av knivsymbolet.

Nedenfor vises utførlige trinn for sliping av kniver på berørings skjermen.



Fig. 97: Indikatoroversikt

→ Sett innstillingen av skjæretykkelsen til "24" eller åpne til anslag.

→ Sett på slipeapparatet. [▶ 70]

→ Bekreft med <Enter>.

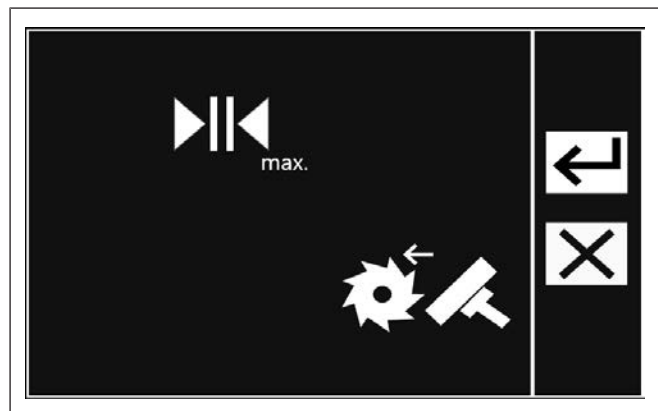

Fig. 98: Sette på slipeapparatet

LES DETTE! Varigheten på sliping og finsliping stilles inn i kundeteknikermenyen. [▶ 34]

→ Still dreieknappmerket til "1".

→ Start knivmotoren.

Slipeskiven griper inn. Kniven stopper etter x sekunder.

→ Vent til kniven stopper. Still dreieknappmerket til "0".

→ Kontroller slipegraden. [▶ 70]

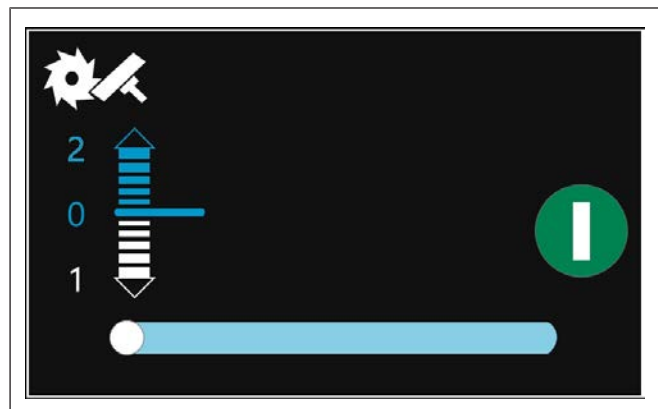

Fig. 99: Sliping

- Still dreieknappmerket til "2".
- Start knivmotoren.
Avstrykerskiven griper inn. Kniven stopper etter x sekunder.
- Vent til kniven stopper. Still dreieknappmerket til "0".

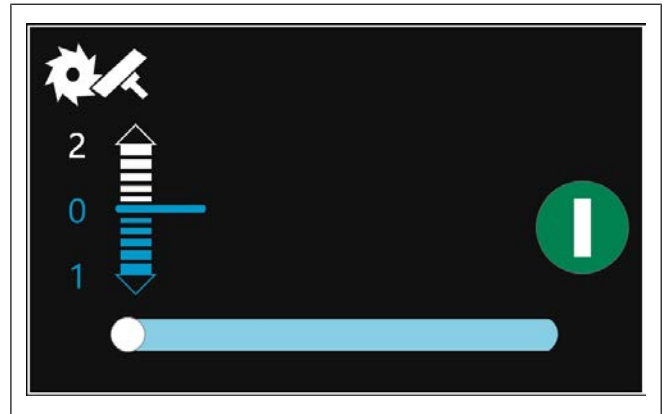

Fig. 100: Finsliping

- Fjern slipeapparatet. [▶ 71]
 - Still inn skjæretykkelsen på "0".
 - Bekreft med <Enter>.
- Rengjøringsindikatoren viser at maskinen må rengjøres.

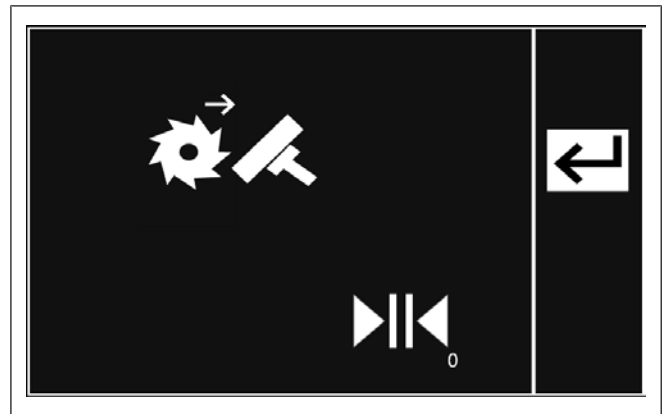

Fig. 101: Fjerne slipeapparat

8.6.8 Fjerne slipestøv

- ✓ Skjæretykkelse settes på "0"
 - ✓ Støpselet skal være trukket ut
 - ✓ Bruk skjæresikre hansker
 - ✓ Knivdeksel tatt av
- Trykk en tørr engangsklut mot knivoverflaten og gni langsomt fra midten og utover.
 - Rengjør knivens bakside på samme måte.



Fig. 102: Knivrensjøring

- Brett en tørr engangsklut forfra mellom kniven og beskyttelsesringen.
- Drei kniven og engangskluten en omdreining med hendene, mens du trykker engangskluten lett mot beskyttelsesringens innside.



Fig. 103: Knivbeskyttelsesring

Maskinhuset:

- Fjern slipestøv fra overflatene med tørr engangsklut eller pensel.
- Om nødvendig gjennomføres en fullstendig rengjøring.
- Gjør maskinen driftsklar.

	⚠ ADVARSEL
	<p>Manglende deler!</p> <p>Brukeren vil kun være sikret mot personskader og maskinen mot skade på utstyret når alle deler av maskinen er montert.</p> <ul style="list-style-type: none"> → Kontroller at maskinen er fullstendig før den settes i drift igjen. → Kontroller at delene er godt festet og er plassert på rett sted. → Benytt kun originale reservedeler og tilbehørsdeler fra Bizerba.

8.7 Pleie, vedlikehold, reparasjon

- Gjennomfør en grundig rengjøring av hele maskinen. [▶ 57]
- Ved behov skal kniven slipes. [▶ 68]
- Ved behov skal slipeskiver rengjøres eller skiftes ut. **OBS! Venstregjengen!**
- Produktholderstyreakselen skal smøres lett med Bizerbas maskinolje 1 gang i uken.
- Rengjør posen for slipeapparatet regelmessig ved 30 grader på skånsom vask. Defekte poser må skiftes ut.

	⚠ ADVARSEL
	<p>Knivskifte!</p> <p>Alvorlige personskader og skade på materiell.</p> <ul style="list-style-type: none"> → Utskifting av kniver må alltid utføres av Bizerba kundetjeneste av sikkerhetsmessige årsaker. → Dette gjelder også ved bruk av en separat tilgjengelig innretning for å ta av kniven. → Benytt vernehansker og sko med tåbeskyttelse.

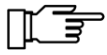

Ved klaring på mer enn 6 mm mellom kniv og beskyttelsesring, taper slipeapparatet slipevirkingen og kniven må skiftes ut.

Maskin med HMI

Hvis maskinen har HMI, signaliserer vedlikeholdsindikatoren at maskinen må vedlikeholdes.

→ Informer Bizerbas kundeservice.



Fig. 104: Vedlikeholdsindikator

9 Tekniske data

9.1 Mål VSP 280

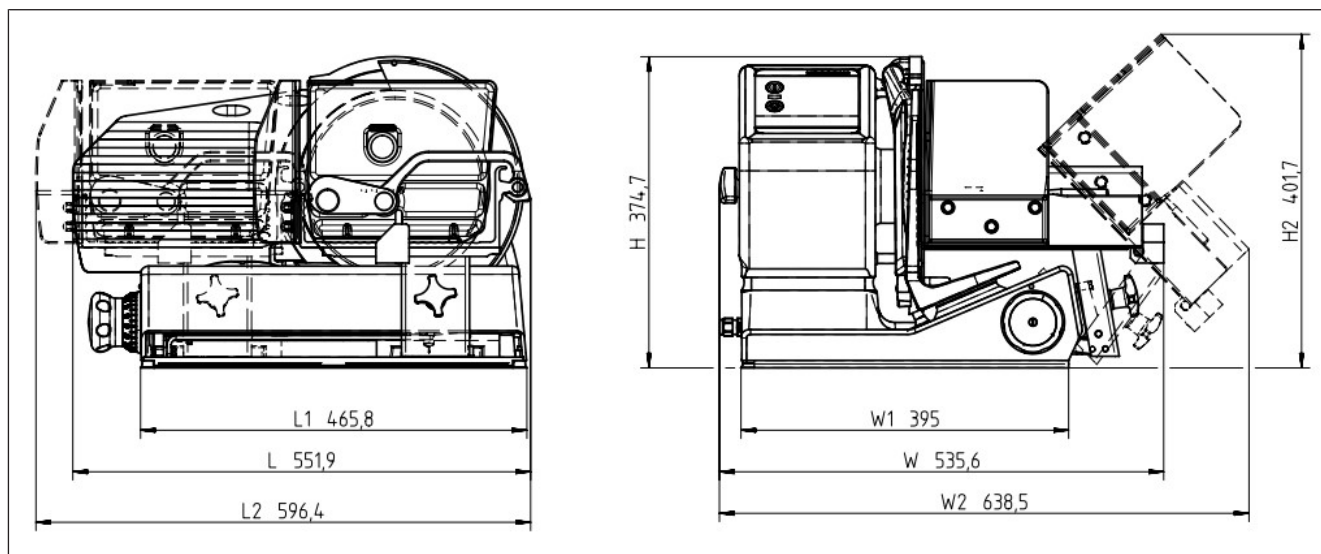

Fig. 105: VSP 280

Maskinen kan leveres i flere varianter. Figuren viser ett eksempel.

	Målinformasjon	Merknader
Oppstillingsflate (L x B)	466 x 395 mm / 18,3" x 15,6"	
Maksimale mål (L x B x H)	597 x 639 x 402 mm / 23,5" x 25,2" x 15,8"	Maskinens arbeidsområde dekker området innenfor maksimale dimensjoner.
Kapslingsgrad	IP33	
Skjæremateriale, gjennomgang	Høyde: 165 mm / 6,5" Bredde: 220 mm / 8,7" Omkrets: 175 mm / 6,9"	
Skjæretykkelse	0 - 24 mm / 0 - 0,9" 0 - 3 mm / 0 - 0,1"	Trinnløs Finjustering
Knivdiameter	280 mm / 11,0"	
Knivturtall	325 o/min	
Mål emballasje (L x B x H)	720 x 635 x 600 mm / 28,3" x 25" x 23,6"	
Vekt	ca. 39 kg / 86 lb ca. 44 kg / 97 lb	Med emballasje
Strømtyper, spenning, effektbehov	Se merkeskilt	

9.2 Mål VSP 330

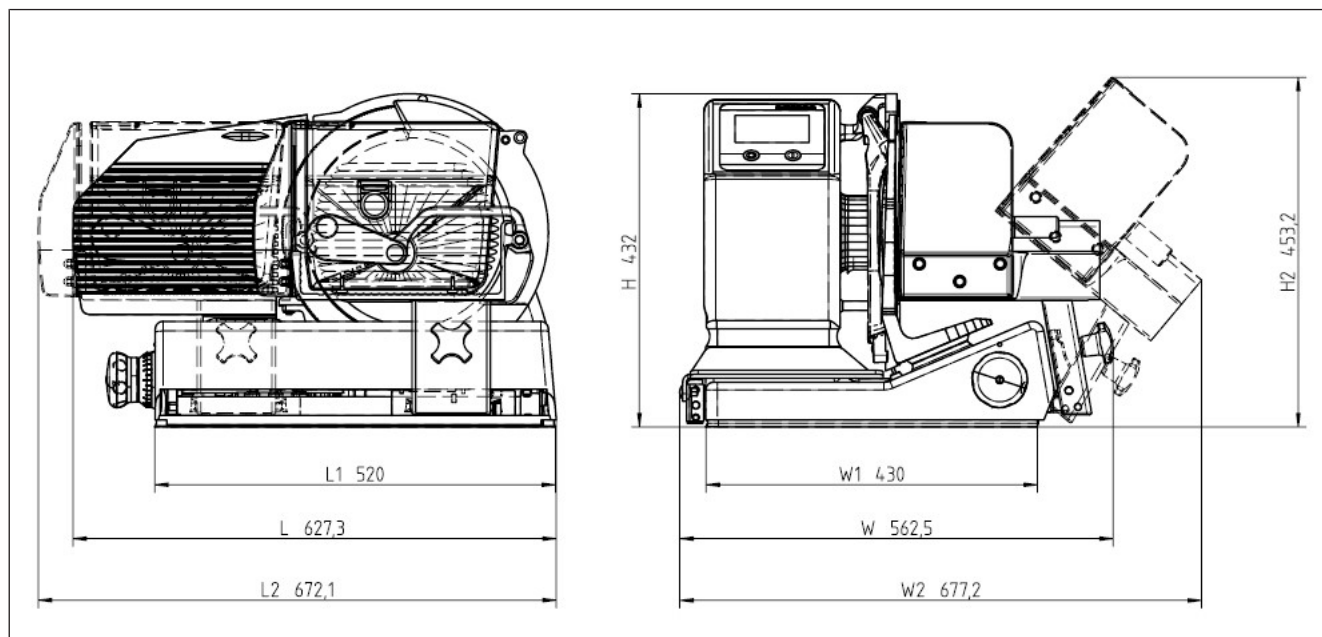

Fig. 106: VSP 330, eksempel

Maskinen kan leveres i flere varianter. Figuren viser ett eksempel.

	Målinformasjon	Merknader
Oppstillingsflate (L x B)	520 x 430 mm / 20,5" x 16,9"	
Maksimale mål (L x B x H)	628 x 563 x 432 mm / 24,6" x 22,2" x 17"	
Arbeidsområde (L x B x H)	673 x 678 x 454 mm / 26,5" x 26,7" x 17,9"	
Kapslingsgrad	IP33	
Skjæremateriale, gjennomgang	Høyde: 180 mm / 7,1" Bredde: 260 mm / 10,2" Omkrets: 225 mm / 8,9"	
Skjæretykkelse	0 - 24 mm / 0 - 0,9" 0 - 3 mm / 0 - 0,1"	Trinnløs Finjustering
Knivdiameter	330 mm / 13,0"	
Knivturtall	160 - 300 o/min	Kan stilles inn i trinn på 10
Integrert kontrollvekt	Veieområde: 0 - 3 kg / 0 - 6,6 lb Deling: 2 g / 0,005 lb	VSP 330 med kontrollvekt
Mål emballasje (L x B x H)	830 x 790 x 700 mm / 32,7" x 31,1" x 27,6"	

	Målinformasjon	Merknader
Vekt	Ca. 46 kg / 101,4 lb Ca. 55 kg / 121,3 lb	Med emballasje
Strømtyper, spenning, effektbehov	Se merkeskilt	

9.3 Mål VSP 350

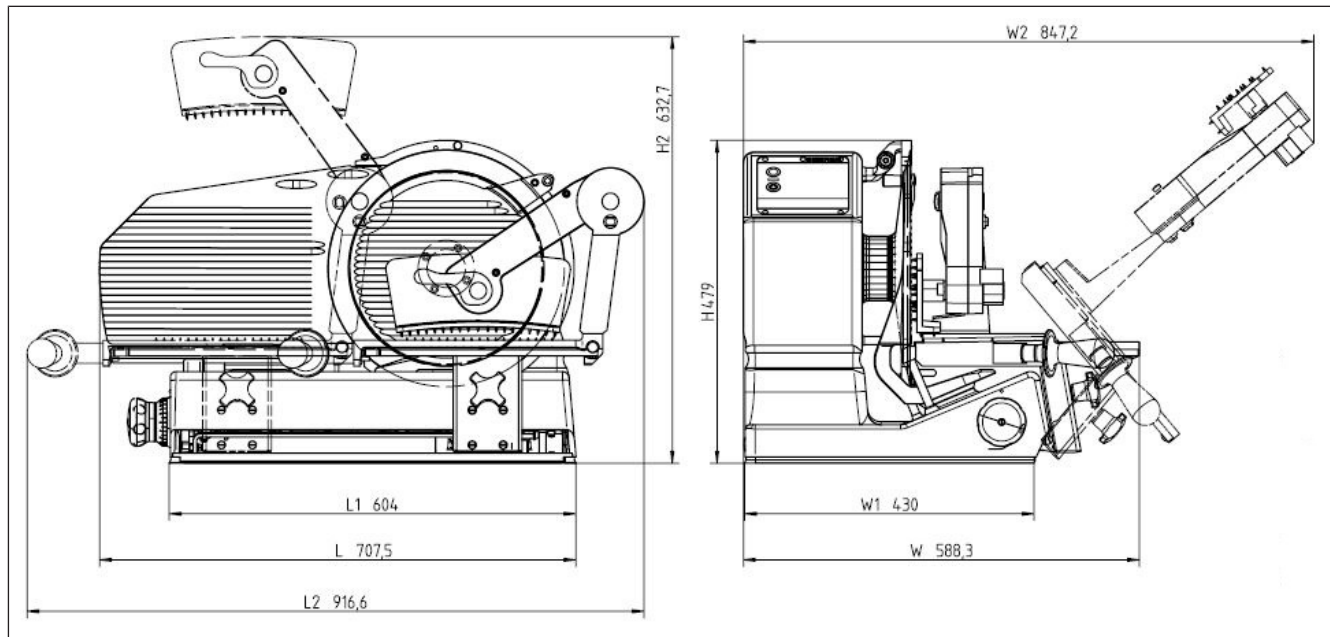

Fig. 107: VSP 350, eksempel

Maskinen kan leveres i flere varianter. Figuren viser ett eksempel.

	Målinformasjon	Merknader
Oppstillingsflate (L x B)	604 x 430 mm / 23,8" x 16,9"	
Maksimale mål (L x B x H)	917 x 848 x 633 mm / 36,1" x 33,4" x 24,9"	Maskinens arbeidsområde dekker området innenfor maksimale dimensjoner.
Beskyttelsesgrad	IP33	
Skjæremateriale, gjennomgang	Høyde: 215 mm / 8,5" Bredde: 335 mm / 13,2" Omkrets: 260 mm / 10,2"	
Skjæretykkelse	0 - 24 mm / 0 - 0,9" 0 - 3 mm / 0 - 0,1"	Trinnløs Finjustering
Knivdiameter	350 mm / 13,8"	
Knivturtall	250 o/min	

	Målinformasjon	Merknader
Integrert kontrollvekt	Veieområde: 0 - 3 kg / 0 - 6,6 lb Deling: 2 g / 0,004 lb	VSP 350 med kontrollvekt
Mål emballasje (L x B x H)	830 x 745 x 700 mm / 32,7" x 29,3" x 27,6"	
Vekt	Ca. 48 kg / 106 lb Ca. 58 kg / 128 lb	Med emballasje
Strømtyper, spenning, effektbehov	Se merkeskilt	

9.4 Mål VSP 370

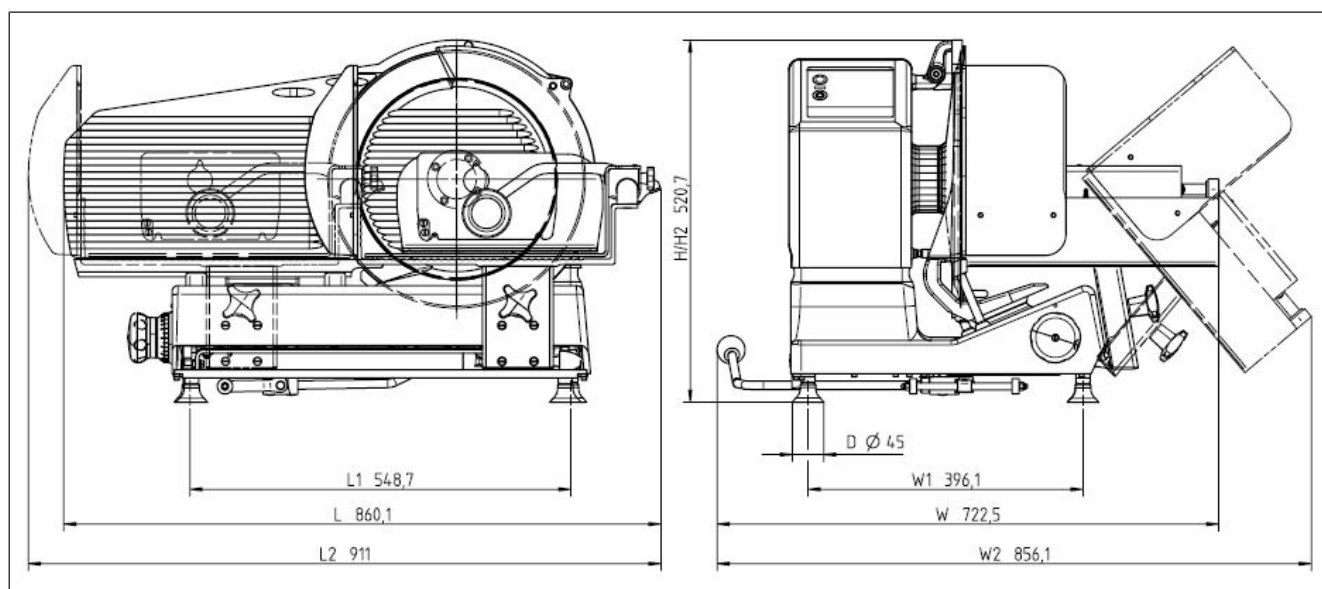

Fig. 108: VSP 370, eksempel

Maskinen kan leveres i flere varianter. Figuren viser ett eksempel.

	Målinformasjon	Merknader
Oppstillingsflate (L x B)	594 x 442 mm / 23,4" x 17,4"	
Maksimale mål (L x B x H)	911 x 857 x 521 mm / 35,9" x 33,7" x 20,5"	Maskinens arbeidsområde dekker området innenfor maksimale dimensjoner.
Beskyttelsesgrad	IP33	
Skjæremateriale, gjennomgang	Høyde: 235 mm / 9,3" Bredde: 360 mm / 14,2" Omkrets: 270 mm / 10,6"	
Skjæretykkelse	0 - 24 mm / 0 - 0,9" 0 - 3 mm / 0 - 0,1"	Trinnløs Finjustering

	Målinformasjon	Merknader
Knivdiameter	370 mm / 14,6"	
Knivturtall	250 o/min	
Integrert kontrollvekt	Veieområde: 0 - 3 kg / 0 - 6,6 lb Deling: 2 g / 0,004 lb	VSP 370 med kontrollvekt
Mål emballasje (L x B x H)	830 x 745 x 700 mm / 32,7" x 29,3" x 27,6"	
Vekt	Ca. 59 kg / 130 lb Ca. 69 kg / 152 lb	Med emballasje
Strømtyper, spenning, effektbehov	Se merkeskilt	

9.5 Dimensjoner VSV

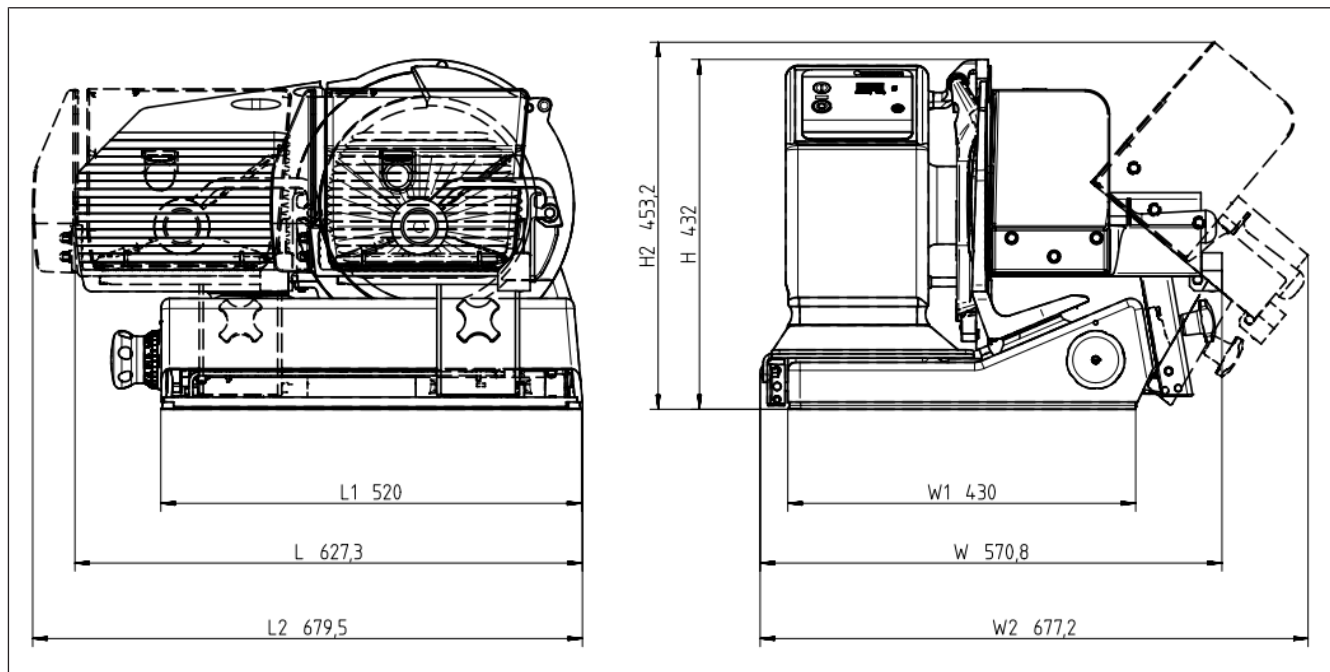

Fig. 109: VSV med kontrollvekt

Maskinen kan leveres i flere varianter. Figuren viser ett eksempel.

	Målinformasjon	Merknader
Oppstillingsflate (L x B)	520 x 430 mm / 20,5" x 16,9"	
Maksimale mål (L x B x H)	627 x 570 x 432 mm / 24,7" x 22,5" x 17"	
Arbeidsområde (L x B x H)	680 x 677 x 453 mm / 26,8" x 26,7" x 17,8"	

	Målinformasjon	Merknader
Kapslingsgrad	IP33	
Skjæremateriale, gjennomgang	Høyde: 180 mm / 7,1" Bredde: 260 mm / 10,2" Omkrets: 225 mm / 8,9"	
Skjæretykkelse	0 - 24 mm / 0 - 0,9" 0 - 3 mm / 0 - 0,1"	Trinnløs Finjustering
Knivdiameter	330 mm / 13,0"	
Knivturtall	280 o/min	Kan stilles inn i trinn på 10
Integrert kontrollvekt	Veieområde: 0 - 3 kg / 0 - 6,6 lb Deling: 2 g / 0,005 lb	VSV med kontrollvekt
Mål emballasje (L x B x H)	830 x 745 x 700 mm / 32,7" x 29,3" x 27,6"	
Vekt	Ca. 43 kg / 94,8 lb Ca. 52 kg / 114,6 lb	Med emballasje
Strømtyper, spenning, effektbehov	Se merkeskilt	

9.6 Strømforsyning

Tekniske data for nettforsyningen

– **Nettilkobling**

Enfase vekselstrøm eller trefase vekselstrøm, se merkeskilt

– **Nettspenningens tillatte toleranse (statisk) normal**

For 100 til 415 V: +6% til -10% fra nominell verdi

– **Nettfrekvens: 50 (60) Hz**

Nettfrekvensens tillatte toleranse: +2% til -2% fra nominell verdi

– Avledningsstrøm for jordleder maks.: 3,5 mA

9.7 Omgivelsesbetingelser

– **Omgivelsestemperatur**

for drift og lagring: -10 til +40 °C (+14 til +104 degF)

– **Fuktighet**

Beskyttelsesgrad IP33. Høy luftfuktighet ev. kondensdannelse kan føre til maskinskader.

– **Relativ luftfuktighet**

for drift og lagring: 85 % (dugg på maskin er ikke tillatt)

– **Luftkonveksjon**

For å unngå uakseptabel oppvarming må luften kunne bevege seg fritt rundt maskinen.

– **Anbefalt belysning**

500 lux

10 IT-sikkerhet

10.1 Datasikkerhet

Maskinen skal kun brukes i et sikret, internt nettverk. Hvis du kobler maskinen til internett ubeskyttet, kan uvedkommende få tilgang. Da kan følgende skje: Dataspionasje, manipulering av data, skade på maskinen, produksjonsavbrudd.

Programvaren er passordbeskyttet.

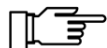

Endre kjente standardpassord ved igangkjøring. Det er bare hemmelige passord som beskytter apparatet. Passord skal bare gis til personer med fullmakt og alltid behandles fortrolig.

10.2 Virusskannere, malware og spyware

Bizerba gjør en kontinuerlig innsats for å holde produktene fri for skadelig programvare ved levering. Utover dette står våre kunder selvfølgelig fritt til å bruke passende sikkerhetsprogramvare med våre produkter dersom de har egnede systemer.

Dersom det planlagte bruksstedet for Bizerba-produktene er i operatørens nettverk, må det iverksettes tilsvarende avbøtende tiltak mot angrep som f.eks. (D) Dos-angrep på operatørsiden.

10.2.1 Beskyttelse mot skadelig programvare på tilkoblede datamaskiner

Datamaskinene som er direkte koblet til produktene våre, kan være inngangspunkter for skadelige programmer (malware). Vi anbefaler på det sterkeste: Bruk oppdaterte virusskannere på disse datamaskinene.

10.3 Sikkerhetshenvisninger for verifiserte sårbarheter



Bizerba publiserer sikkerhetshenvisninger for verifiserte sårbarheter på nettsiden. Sårbarhetene gjelder for Bizerba-produkter og krever programvareoppdateringer eller andre handlinger. Bizerba publiserer disse sikkerhetshenvisningene for å hjelpe deg med å forsvare deg mot sikkerhetsrisikoer.

<https://www.bizerba.com/en/services-and-support/quality-assurance-and-conformity/bizerba-security-information/security-information.html>

10.4 WLAN

Bestemmelser og forutsetninger for WLAN

- ✓ Bestemmelsene for generell tildeling av frekvenser skal følges.
- ✓ WiFi i 5 GHz-området kan i alle EU-medlemsland, EFTA og i de fleste andre europeiske land¹ kun brukes i lukkede rom.

- ✓ Ved bruk av trådløse nettverk må overholde de foreskrevne sendereffektene og frekvenskanalene som gjelder landet.
- ✓ I trådløse nettverk må det bare brukes trådløs maskinvare som produsenten har godkjent for det respektive landet hvor det skal brukes.
- ✓ Funksjonen til pacemakere kan påvirkes negativt av radiobølger. **Apparatet må derfor holdes på minst 30 cm avstand fra pacemakere!**
- ✓ Hvis tredjepart griper inn i (radio-)nettverket, eller hvis nettverket kombineres med maskinvare fra andre produsenter, tar Bizerba ikke ansvar for skader som oppstår på grunn av dette.

¹AT, BE, BG, CH, CY, CZ, DE, DK, EE, EL, ES, FI, FR, HR, HU, IE, IS, IT, LI, LT, LU, LV, MT, NL, NO, PL, PT, RO, RS, SE, SI, SK, TR, UK.

Brukte frekvensbånd og maksimal sendeeffekt:

Trådløs teknologi	Frekvensområde	Maks. sendeeffekt	Maks. sendeeffekt
WLAN IEEE 802.11b/g/n	2,4 GHz	63 mW	18 dBm
WLAN IEEE 802.11a/n/ac	5 GHz	50 mW	17 dBm

11 Vedlegg

Se i denne forbindelse også

- 📄 Cabling VSP [▶ 92]
- 📄 Cabling VSP 280 [▶ 93]
- 📄 Cabling VSV [▶ 94]
- 📄 Cabling VSV W [▶ 95]

11.1 Henvisninger til OpenSource-programvare

This product includes software developed by the OpenSSL Project for use in the OpenSSL Toolkit.

(<http://www.openssl.org/>)

This product includes cryptographic software written by Eric Young.

(eay@cryptsoft.com)



EU-samsvarserklæring

Vi erklærer herved at utgaven av den heretter angitte maskinen overholder alle gjeldende krav og EU-forskrifter.

Apparattype:	Oppskjærmaskin
Modell:	VSP

Maskinen som beskrives ovenfor oppfyller EUs gjeldende harmoniseringsforskrifter:

Maskiner:	2006/42/EU; kunngjort av EU den 9. juni 2006 L157 s. 24-86
EMC:	2014/30/EU; kunngjort av EU den 29. mars 2014 L96 s. 79-106
RoHS:	2011/65/EU; kunngjort av EU den 01.07.2011 L174 S. 88-110
Radio:	2014/53/EU ¹⁾ ; EUs offisielle journal fra 22.05.2014 L153 s. 62-106

Anvendte relevante harmoniserte standarder og tekniske spesifikasjoner som det erklæres samsvar med:

EMC:	EN 61000-6-2:2005 + AC:2005; EN 61000-6-4:2007 + A1:2011
RoHS:	EN IEC 63000:2018
Med WLAN-modul (alternativt):	EN 62311:2020 EN 301 489-17 V3.2.4 (2020-09); EN 301 489-1 V2.2.3 (2019-11); EN 300 328 V2.2.2 (2019-07); EN 301 893 V2.1.1 (2017-05)

Ansvarlig for teknisk dokumentasjon: Bizerba SE & Co. KG, Balingen.

Grunnlag for samsvarserklæringen er kontraktsdokumentene (Bizerba oppdragsdokumenter).

Ved endringer som ikke er avtalt med Bizerba, eller ikke er gjennomført av Bizerba, i den nevnte maskintypen er denne erklæringen ikke lenger gyldig.

Sted: 72336 Balingen, Tyskland

Dato: 15.03.2023

Produsent-underskrift:

Opplysninger om undertegnende person: Thomas Schoen
CTO/COO
Member of Executive Board
Bizerba SE & Co. KG



EU-samsvarserklæring

Vi erklærer herved at utgaven av den heretter angitte maskinen overholder alle gjeldende krav og EU-forskrifter.

Apparattype:	Oppskjærmaskin
Modell:	VSV

Maskinen som beskrives ovenfor oppfyller EUs gjeldende harmoniseringsforskrifter:

Maskiner:	2006/42/EU; kunngjort av EU den 9. juni 2006 L157 s. 24-86
EMC:	2014/30/EU; kunngjort av EU den 29. mars 2014 L96 s. 79-106
RoHS:	2011/65/EU; kunngjort av EU den 01.07.2011 L174 S. 88-110

Anvendte relevante harmoniserte standarder og tekniske spesifikasjoner som det erklæres samsvar med:

EMC:	EN 61000-6-2:2005 + AC:2005; EN 61000-6-4:2007 + A1:2011
RoHS:	EN IEC 63000:2018

Ansvarlig for teknisk dokumentasjon: Bizerba SE & Co. KG, Balingen.

Grunnlag for samsvarserklæringen er kontraktsdokumentene (Bizerba oppdragsdokumenter).

Ved endringer som ikke er avtalt med Bizerba, eller ikke er gjennomført av Bizerba, i den nevnte maskintypen er denne erklæringen ikke lenger gyldig.

Sted: 72336 Balingen, Tyskland

Dato: 25.10.2023

Produsent-underskrift:

Opplysninger om undertegnende person: Thomas Schoen
CTO/COO
Member of Executive Board
Bizerba SE & Co. KG

Overensstemmelse med krav ved direkte kontakt med næringsmidler

Vi erklærer herved at materialene som er brukt i maskinen:

Apparattype:	Oppskjærmaskin
Modell:	VSP

er i samsvar med følgende forskrifter i den versjon som gjelder til enhver tid:

- Forordning (EU) nr. 1935/2004 om materialer og gjenstander som er beregnet for kontakt med matvarer
- Forordning (EU) nr. 10/2011 om materialer og gjenstander som er beregnet på kontakt med matvarer

Et godkjent prøvelaboratorium har gjennomført laboratorieprøver for de anvendte kunststoffdelene som ved forskriftsmessig bruk kommer i kontakt med næringsmidler. Den samlede migrasjonen såvel som de spesifikke migrasjonene ligger her under de forskriftsmessige grenseverdiene.

De anvendte materialene og råstoffene er i samsvar med forordning (EU) nr. 10/2011.

Spesifikasjoner for korrekt bruk eller innskrenkninger:

- Type / typer av næringsmidler som får komme i berøring med materialene:

Kjøtt, pølse og ost i tint, delvis eller fullstendig frossen tilstand.

- Varighet og temperatur for kontakt med næringsmiddel:

Maksimalt 30 minutter ved maksimalt 40°C

- Forholdet mellom flatene som kommer i berøring med næringsmidlene og volumet som materialets eller gjenstandens konformitet ble fastsatt med:

6

I den omtalte maskinen blir det ikke brukt noen funksjonelle barrierer av kunststoff.

Informasjoner til leverandørene eller underleverandørene kan stilles til rådighet på forespørsel.

Sted: 72336 Balingen, Tyskland

Dato: 14.12.2021

Produsent-underskrift:



Opplysninger om undertegnende person: Thomas Schoen
CTO/COO
Member of Executive Board
Bizerba SE & Co. KG

Overensstemmelse med krav ved direkte kontakt med næringsmidler

Vi erklærer herved at materialene som er brukt i maskinen:

Apparattype:	Oppskjærmaskin
Modell:	VSV

er i samsvar med følgende forskrifter i den versjon som gjelder til enhver tid:

- Forordning (EU) nr. 1935/2004 om materialer og gjenstander som er beregnet for kontakt med matvarer
- Forordning (EU) nr. 10/2011 om materialer og gjenstander som er beregnet på kontakt med matvarer

Et godkjent prøvelaboratorium har gjennomført laboratorieprøver for de anvendte kunststoffdelene som ved forskriftsmessig bruk kommer i kontakt med næringsmidler. Den samlede migrasjonen såvel som de spesifikke migrasjonene ligger her under de forskriftsmessige grenseverdiene.

De anvendte materialene og råstoffene er i samsvar med forordning (EU) nr. 10/2011.

Spesifikasjoner for korrekt bruk eller innskrenkninger:

- Type / typer av næringsmidler som får komme i berøring med materialene:

Kjøtt, pølse og ost i tint, delvis eller fullstendig frossen tilstand.

- Varighet og temperatur for kontakt med næringsmiddel:

Maksimalt 30 minutter ved maksimalt 40°C

- Forholdet mellom flatene som kommer i berøring med næringsmidlene og volumet som materialets eller gjenstandens konformitet ble fastsatt med:

6

I den omtalte maskinen blir det ikke brukt noen funksjonelle barrierer av kunststoff.

Informasjoner til leverandørene eller underleverandørene kan stilles til rådighet på forespørsel.

Sted: 72336 Balingen, Tyskland

Dato: 25.10.2023

Produsent-underskrift:



Opplysninger om undertegnende person: Thomas Schoen
CTO/COO
Member of Executive Board
Bizerba SE & Co. KG

11.6 Sjekkliste Oppstilling og idriftsettelse

Forutsetninger for installasjon som er kundens ansvar

	fullført
Maskinen og komponentene som skal installeres, befinner seg på oppstillingsstedet.	<input type="checkbox"/>
Ved maskiner som tilføres spenning via en strømplugg (Schuko, CEKON, Perliex ...), befinner det seg en egnet stikkontakt i tilkoblingsområdet (maks 1 m avstand) av maskinen, slik at maskinen kan kobles til med den medfølgende nettkabelen.	<input type="checkbox"/>
For maskiner der spenningsforsyningen er en fast tilkobling fra fabrikken, har hver av maskinene en egnet skillebryter.	<input type="checkbox"/>
Skillebryteren er tilgjengelig for Bizerbas serviceteknikere til enhver tid og uten hjelpemidler (stige osv.).	<input type="checkbox"/>

Tjenesteomfang – oppstilling

	fullført
Monteringskoordinasjon mellom Bizerba og sluttkunden har funnet sted.	<input type="checkbox"/>
Maskinen og komponentene ble pakket ut, og emballasjen ble tatt tilbake.	<input type="checkbox"/>
Maskinen ble riktig stilt opp og justert. (Festet avhengig av maskinen, dvs. at det for bordoppstilling er laget hull for festestifter; ved bukkoppstilling er maskinen festet med festestifter).	<input type="checkbox"/>
Maskinen er koblet til via kontakten på bruksstedet.	<input type="checkbox"/>
Funksjonskontroll av maskinen og de medfølgende komponentene, prøvekjøring og optimalisering ble gjennomført.	<input type="checkbox"/>
Den elektriske sikkerheten ble kontrollert iht. de gyldige nasjonale forskriftene. (DIN-VDE 0701 i Tyskland)	<input type="checkbox"/>
Betjeningspersonellet har fått instruksjer og opplæring. <ul style="list-style-type: none"> – Betjening av maskinen – Vedlikehold, pleie, rengjøring som beskrevet i driftsveiledningen – Demontering av delene som skal rengjøres, og rengjøring av maskinen – Merknad om sliping av kniven ved hjelp av slipetjenesten, demontering av kniven 	<input type="checkbox"/>
Installasjonen og opplæringen er bekreftet i servicerapporten.	<input type="checkbox"/>

Dato:

Signatur servicetekniker:

Signatur kunde:

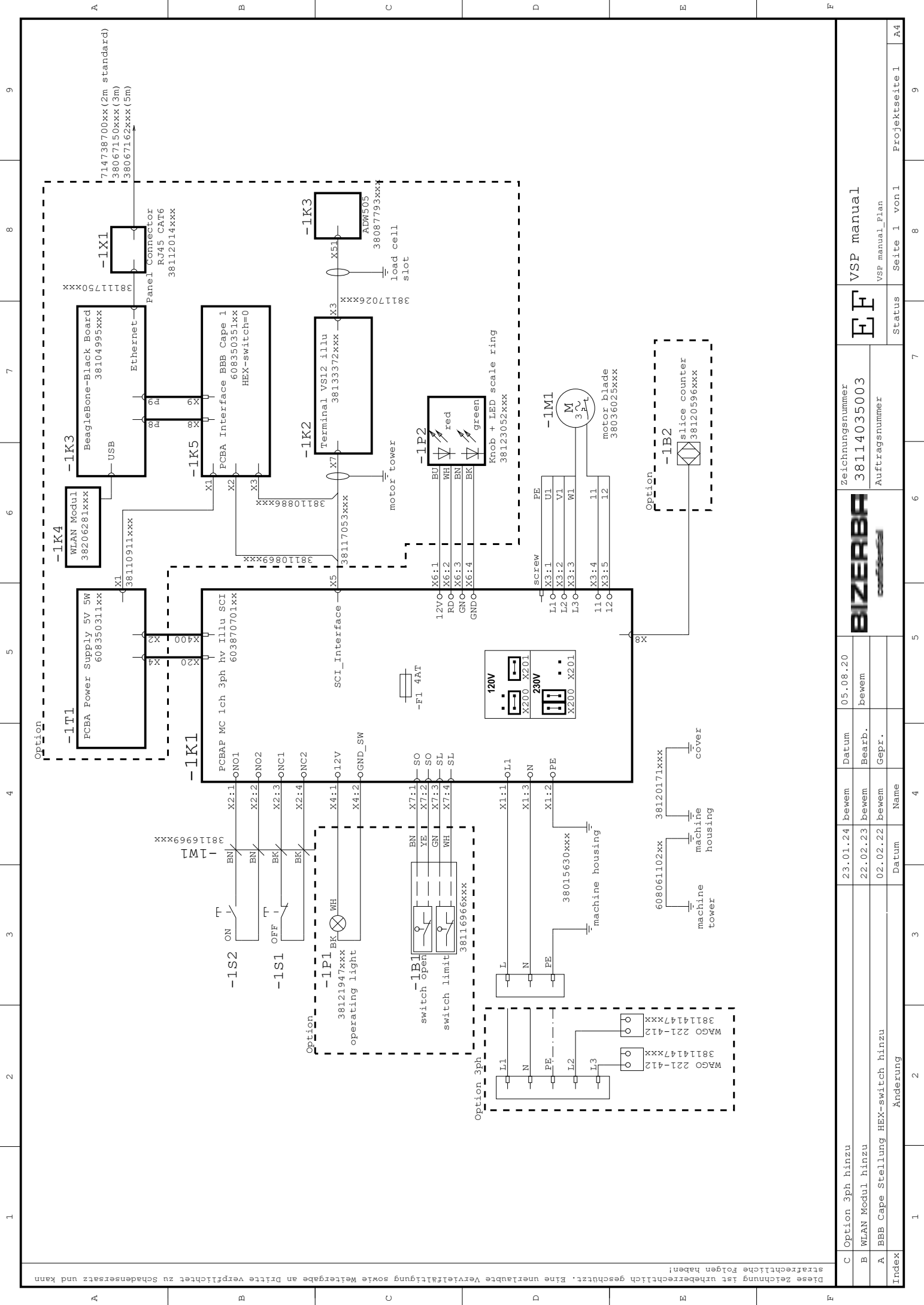

Diese Zeichnung ist urheberrechtlich geschützt. Eine unerlaubte Vervielfältigung sowie Weitergabe an Dritte verpflichtet zu Schadensersatz und kann strafrechtliche Folgen haben!

C	Option 3ph hinzu	05.08.20	bewem	23.01.24	bewem	Datum	38114035003	Zeichnungsnummer	VSP manual	Seite 1 von 1	Projektseite 1	A4
B	WLAN Modul hinzu	bewem	22.02.23	bewem	22.02.23	Bearb.	38114035003	Auftragsnummer	VSP manual_Plan	Status	8	9
A	BBB Cape Stellung HEX-switch hinzu	bewem	02.02.22	bewem	02.02.22	Gepr.						
Index	Änderung	Datum	Name									

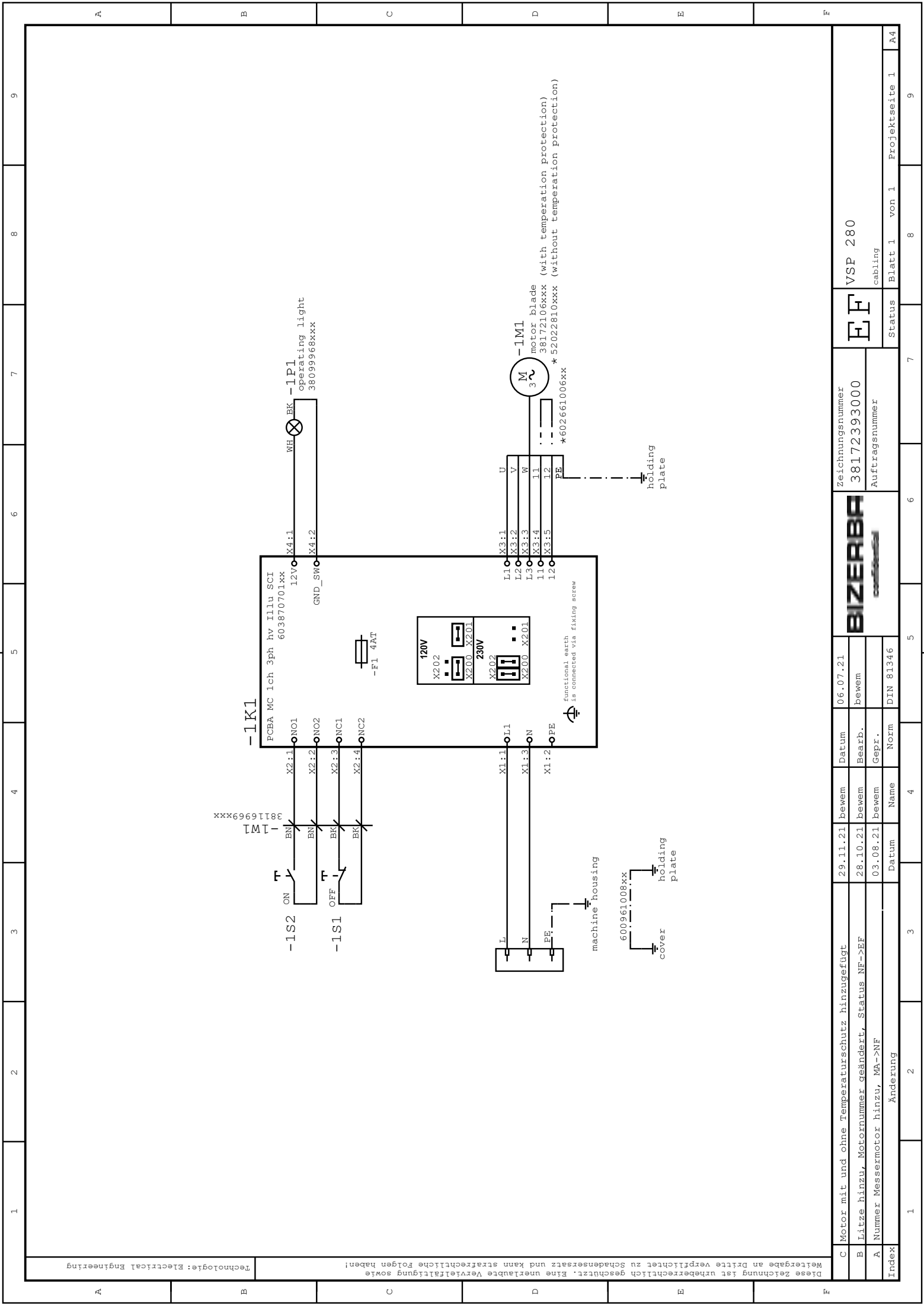

1	2	3	4	5	6	7	8	9
---	---	---	---	---	---	---	---	---

A	B	C	D	E	F
---	---	---	---	---	---

Technologie: Electrical Engineering

Widerrichtung an Dritte verpflichtet zu Schadensersatz und kann strafrechtliche Folgen haben!
 Diese Zeichnung ist urheberrechtlich geschützt. Eine unerlaubte Vervielfältigung sowie
 Weitergabe an Dritte ist untersagt.

C	Motor mit und ohne Temperaturschutz hinzugefügt	Datum	29.11.21	bewem	06.07.21	Zeichnungsnummer	VSP 280
B	Litze hinzu, Motornummer geändert, status NF->EF	Bearb.	28.10.21	bewem		Auftragsnummer	38172393000
A	Nummer Messermotor hinzu, MA->NF	Gepr.	03.08.21	bewem		Status	Blatt 1 von 1
Index	Änderung	Datum	03.08.21	Name	DIN 81346	Projektseite 1	A4

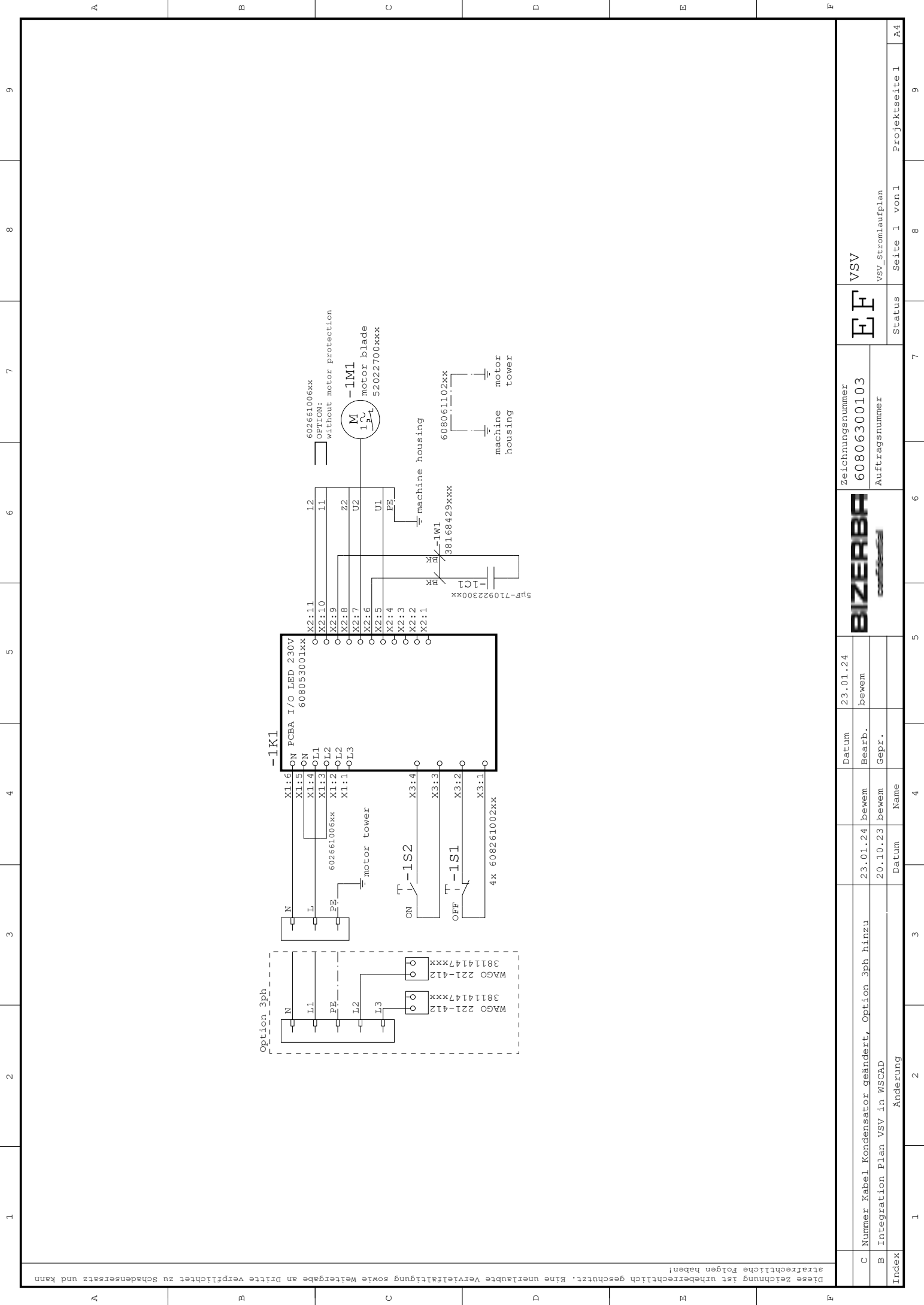

Diese Zeichnung ist urheberrechtlich geschützt. Eine unerlaubte Vervielfältigung sowie Weitergabe an Dritte verpflichtet zu Schadensersatz und kann strafrechtliche Folgen haben!

1	2	3	4	5	6	7	8	9
A	B	C	D	E	F			
C	Nummer Kabel Kondensator geändert, Option 3ph hinzu		Datum	23.01.24	Zeichnungsnummer		VSV	
B	Integration Plan VSV in WSCAD		Bearb.	bewem	60806300103		VSV_Stromlaufplan	
Index	Änderung		Gepr.		Auftragsnummer		Status	Seite 1 von 1
			Datum	20.10.23	60806300103		Projektseite 1	A4
			Name		381168429xxx		7	8
					608261002xxx		9	9

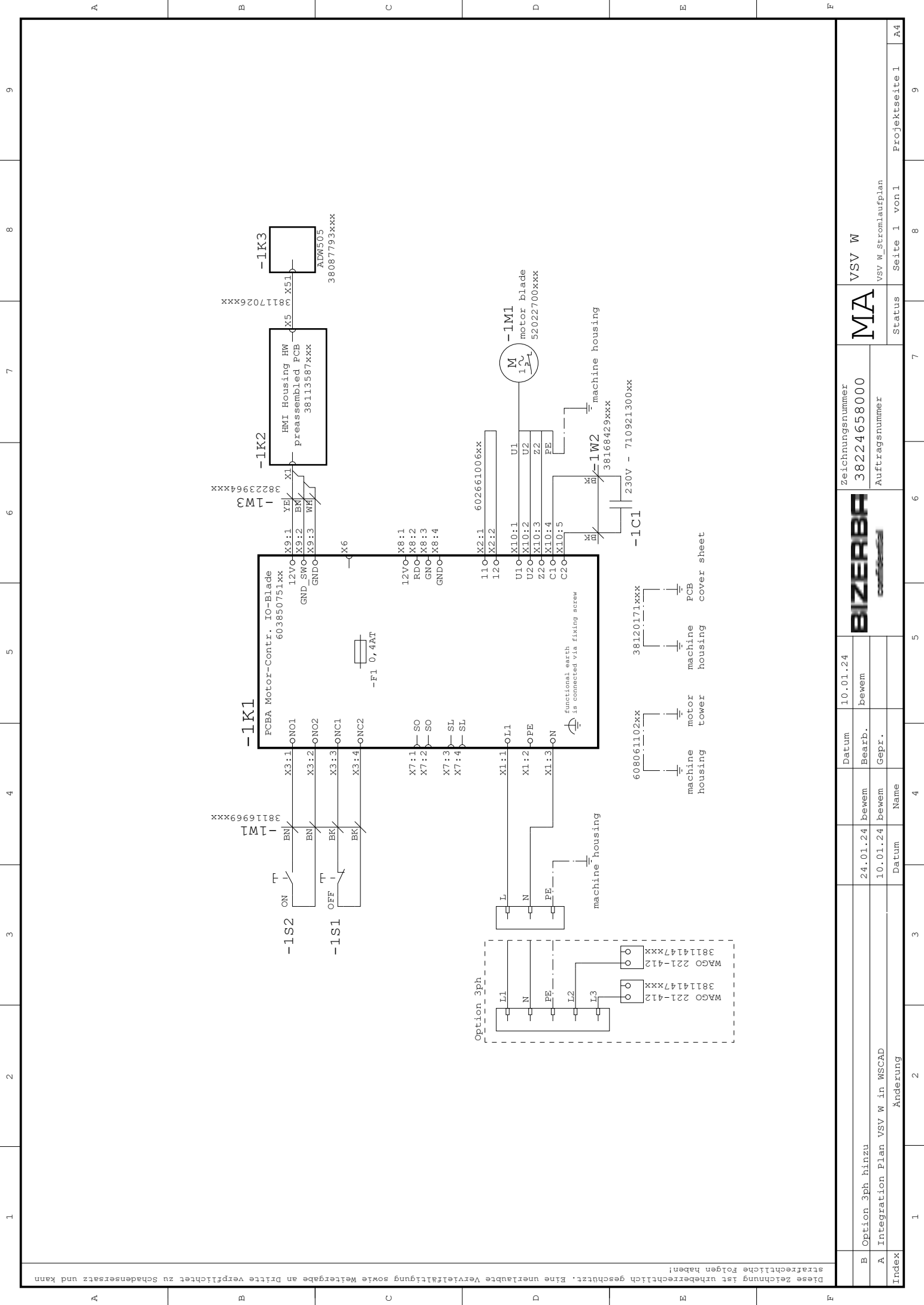

Diese Zeichnung ist urheberrechtlich geschützt. Eine unerlaubte Vervielfältigung sowie Weitergabe an Dritte verpflichtet zu Schadensersatz und kann strafrechtliche Folgen haben!

1	2	3	4	5	6	7	8	9
A	B	C	D	E	F			
B	Option 3ph hinzu				10.01.24		Date	
A	Integration Plan VSV W in WSCAD				24.01.24		bewem	
Index	Änderung				10.01.24		bewem	
					BIZERBA		38224658000	
					MA		Zeichnungsnummer	
					VSV W		Auftragsnummer	
					VSV W_Stromlaufplan		Status	
					Seite 1 von 1		Projektseite 1	
					A4		A4	